

**Kazimierz Mamos - Projektowanie, nadzorowanie,  
kosztorysowanie i kierowanie robotami w zakresie dróg i mostów  
97-415 KLUKI  
ŻAR 34b  
tel. 603896170. 601082614  
NIP 769-101-50-76**

<b>STADIUM:</b>	<b>PROJEKT BUDOWLANY</b>
<b>OBIEKT:</b>	<b>PRZEBUDOWA DROGI GMINNEJ NR 109054E NA ODCINKU LASKI - PIENKI LASKOWSKIE (w granicach pasa drogowego)</b>
<b>ADRES:</b>	<b>DZ. EWID. NR: 335, 318 OBREB LASKI GMINA SIEMKOWICE POWIAT PAJĘCZAŃSKI</b>
<b>BRANŻA-OPRACOWANIE:</b>	<b>DROGOWA</b>
<b>INWESTOR:</b>	<b>GMINA SIEMKOWICE UL. PLAC XXX-LECIA PRL 1 98-354 SIEMKOWICE</b>

**PROJEKT OPRACOWAŁ:**

	<b>IMIĘ I NAZWISKO</b>	<b>NR UPRAWNIENI</b>	<b>DATA</b>	<b>PODPIS</b>
<b>PROJEKTANT</b>	<b>mgr inż. Kazimierz Mamos</b>	<b>GP.IV.7342/40/94</b>	<b>03.2013</b>	

BEŁCHATÓW 2013 R.

## ZAWARTOŚĆ PROJEKTU

Część opisowa:

	Strona
1. Strona tytułowa	1
2. Zawartość projektu	2
3. Opis techniczny do projektu	3
4. Oświadczenie projektanta	4
5. Informacja dotycząca bezpieczeństwa i ochrony zdrowia	5-6
6. Uprawnienia i przynależność do ŁOIIB	7-8

Część rysunkowa:

- projekt zagospodarowania terenu w skali 1:1000 rys. nr 1
- przekroje konstrukcyjne w skali 1:50 rys. nr 2

## **OPIS ZAGOSPODAROWANIA TERENU**

### **I. PODSTAWA OPRACOWANIA**

Podstawę opracowania stanowią:

1. Umowa zawarta pomiędzy inwestorem i projektantem
2. Mapa dc. opiniodawczych w skali 1:2000
3. Pomiary uzupełniające, wizja lokalna
4. Rozporządzenie Ministra Transportu i Gospodarki Morskiej poz. 430 z dnia 02.03.1999r. w sprawie warunków technicznych, jakim powinny odpowiadać drogi publiczne i ich usytuowanie /Dziennik Ustaw nr 43 z dnia 14 maja 1999r./

### **II PRZEDMIOT OPRACOWANIA**

Przedmiotem opracowania jest projekt przebudowy drogi gminnej nr 109054 E na odcinku Laski - Pieńki Laskowskie w gminie Siemkowice.

Zakres robót będzie obejmował przebudowę drogi wraz z poboczami w granicach pasa drogowego.

Szczegółowy zakres opracowania obrazuje „Projekt zagospodarowania” rys. nr 1.

### **III STAN ISTNIEJĄCY**

Odcinek objęty opracowaniem stanowi drogę gminną klasy L (lokalna). Jest to droga o szerokości 4,0 m o nawierzchni tłuczniowej. Pobocza gruntowe szer. 0,5 m. Brak rowów ziemnych.

Szerokość pasa drogowego wynosi: 8,0-9,0 m.

Droga przebiega przez tereny rolne i zabudowane (zabudowa jednorodzinna zagrodowa).

W działce drogowej istniejący wodociąg.

### **IV PROJEKTOWANE ZAGOSPODAROWANE TERENU**

Projektowane zagospodarowanie terenu przedstawiono na rysunku nr 1 „Projekt zagospodarowania”.

Projektuje się przebudowę drogi poprzez wykonanie jezdni bitumicznej szer. 4,0 m w istniejącym śladzie drogi tłuczniowej, w granicach pasa drogowego.

Obustronne pobocza z tłuczni kamiennej szer. 0,75 m.

Całkowita długość projektowanego odcinka: 550,00 m.

Kolizji brak.

### **V ZESTAWIENIE POWIERZCHNI ZAGOSPODAROWANIA**

jezdni bitumiczna: 2200 m<sup>2</sup>

pobocza tłuczniowe: 825 m<sup>2</sup>

### **VI DANE O TERENIE (REJESTR ZABYTEKÓW , EKSPLOATACJA GÓRNICZA):**

Działki objęte przebudową nie są wpisane do rejestru zabytków.

Droga zlokalizowana jest poza terenem górniczym.

### **VII PROJEKTOWANE KONSTRUKCJE NAWIERZCHNI**

#### **Jezdnia:**

- warstwa ścieralna z betonu asfaltowego gr. 4 cm (wg PN-EN 13108-1:2006)
- podbudowa z kruszywa łamanego stabilizowanego mechanicznie gr. 7 cm – warstwa górna (frakcja 0-31.5)
- wyrównanie istniejącej podbudowy kruszywem łamanym stabilizowanym mechanicznie śr. gr. 10 cm (frakcja 31.5-63)

#### **Pobocze:**

- tłuczeń kamienny gr. 15 cm

#### **Odwodnienie.**

System odwodnienia bez zmian – wyniesienie drogi o ok. 20 cm ponad istniejący teren umożliwi spływ wody na przyległe tereny zielone.

## **OŚWIADCZENIE**

Oświadczam, że projekt budowlany w branży drogowej: „PRZEBUDOWA DROGI GMINNEJ NR 109054E NA ODCINKU LASKI - PIENKI LASKOWSKIE” został wykonany zgodnie ze zleceniem, normami państwowymi, obowiązującymi przepisami oraz zasadami wiedzy technicznej.

## **INFORMACJA DOTYCZĄCA BEZPIECZEŃSTWA I OCHRONY ZDROWIA**

**JEDNOSTKA PROJEKTOWA:** KAZIMIERZ MAMOS

97-415 KLUKI

ŻAR 34b

**PRZEDSIĘWZIĘCIE:** PRZEBUDOWA DROGI GMINNEJ NR 109054E NA ODCINKU  
LASKI - PIENKI LASKOWSKIE

**INWESTOR:** GMINA SIEMKOWICE

UL. XXX-LECIA PRL 1

98-354 SIEMKOWICE

### **I. Podstawa opracowania**

Niniejszą informację opracowano na podstawie Rozporządzenia Ministra Infrastruktury z dnia 23.06.2003r. W sprawie informacji dotyczącej bezpieczeństwa i ochrony zdrowia oraz planu bezpieczeństwa i ochrony zdrowia (Dz.U. z dnia 10 lipca 2003r)

### **II. Zakres robót i kolejność realizacji**

Zakres robót przy przebudowie drogi gminnej obejmuje wykonanie nawierzchni bitumicznej i poboczy z tłucznia kamiennego.

### **III. Wykaz istniejących obiektów budowlanych**

W obrębie inwestycji istniejący wodociąg

### **IV. Elementy zagospodarowania terenu mogące stwarzać zagrożenie bezpieczeństwa i zdrowia ludzi**

Uznano, że na zagospodarowanym terenie nie występują elementy mogące stwarzać zagrożenie bezpieczeństwa i zdrowia ludzi.

### **V. Wskazania dotyczące przewidywanych zagrożeń podczas realizacji robót budowlanych**

Uznano, że podczas realizacji robót budowlanych mogą wystąpić zagrożenia w rozumieniu cytowanego w poz. 3.4.1. Rozporządzenia Ministra Infrastruktury.

Roboty wykonywane w pobliżu ciężkiego sprzętu: spycharki, samochody samowyladowcze i walec statyczny.

### **VI. Instruktaż pracowników**

Nie przewiduje się występowania robót szczególnie niebezpiecznych. Poszczególne grupy pracowników, które zatrudnione będą na budowie, muszą odbyć instruktaż na stanowisku pracy ze szczególnym uwzględnieniem zagrożeń występujących przy robotach drogowych. Instruktaż winien zawierać informację o konieczności stosowania odzieży ochronnej i środków ochrony osobistej I o zasadach postępowania w przypadku zagrożenia ścisłej współpracy z wyznaczonymi w tym celu osobami do bezpośredniego nadzoru. Osobą wyznaczoną do przeprowadzenia instruktażu i bezpośredniego nadzoru jest kierownik budowy. Poza szkoleniem podstawowym nie przewiduje się szkolenia specjalistycznego pracowników.

### **VII. Środki techniczne i organizacyjne zapobiegające niebezpieczeństwom w strefach szczególnego zagrożenia**

Kierownik budowy zobowiązany jest opracować plan BIOZ w przypadku szczególnego zagrożenia pracowników.

### **VIII. Wnioski końcowe**

W rozumieniu Rozporządzenia Ministra Infrastruktury z dnia 23. 06. 2003 r. W sprawie informacji dotyczącej bezpieczeństwa i ochrony zdrowia (dz. U. Z dnia 10 lipca 2003r.) Rozpatrywany obiekt wymaga sporządzenia planu BIOZ.



- jezdnia
- pobocze
- granica pasa drogowego

<b>OBIEKT</b>		<b>NR RYS.</b>	
Przebudowa drogi gminnej nr 109054 E na odcinku Laski-Pieńki Laskowskie		<b>1</b>	
<b>ADRES</b>		<b>SKALA</b>	
obręb Laski, dz.ewid. nr 335, 318		1 : 1000	
<b>TEMAT:</b>		<b>DATA</b>	
<b>Projekt zagospodarowania</b>		<b>marzec, 2013</b>	
<b>Branża/Specialność</b>	<b>Imię i nazwisko</b>	<b>Nr uprawnień i specjalność</b>	<b>Podpis</b>
Komunikacyjna/ drogowa	Projektował: mgr inż. Kazimierz Mamos	GP.IV.7342/40/94	

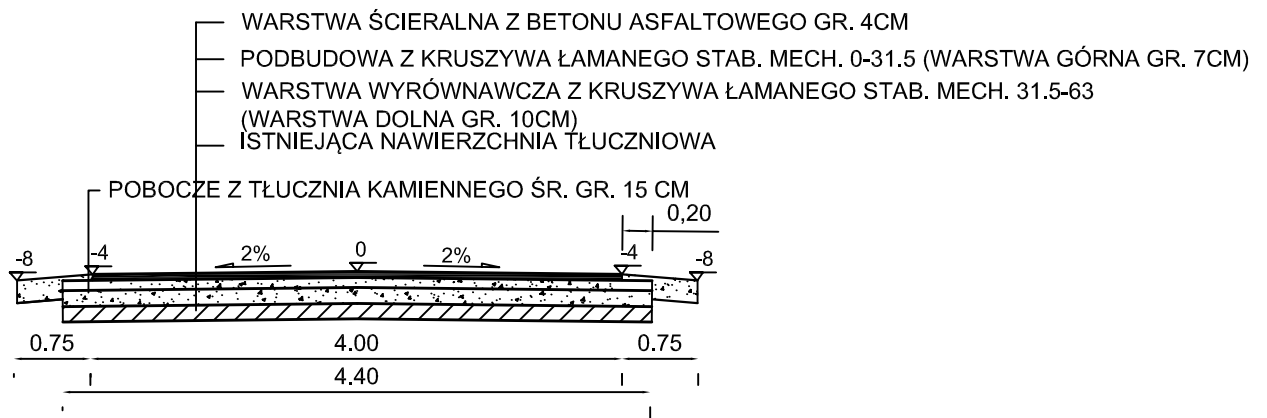

obiekt: PRZEBUDOWA DROGI GMINNEJ NR 109054E NA ODCINKU ŁASKI - PIEŃKI ŁASKOWSKIE		Rys. nr 2
<b>PRZEKROJE KONSTRUKCYJNE</b>		<b>SKALA 1:50</b>
projektował: mgr inż. Kazimierz Mamos	nr uprawnień: GP.IV.7342/40/94	podpis:
		Data opracowania: MARZEC 2013