

PRZEKRÓJ A-A 1:20

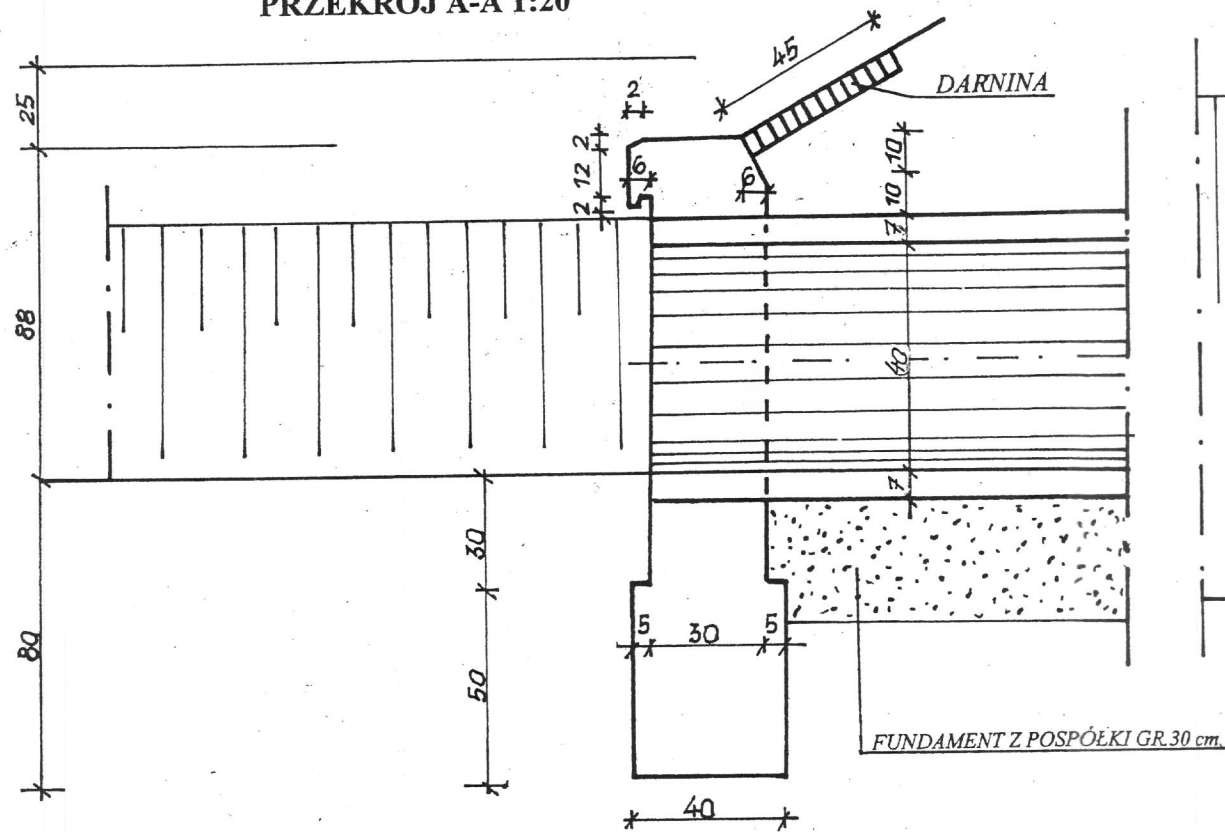

WIDOK OD CZOŁA 1:20

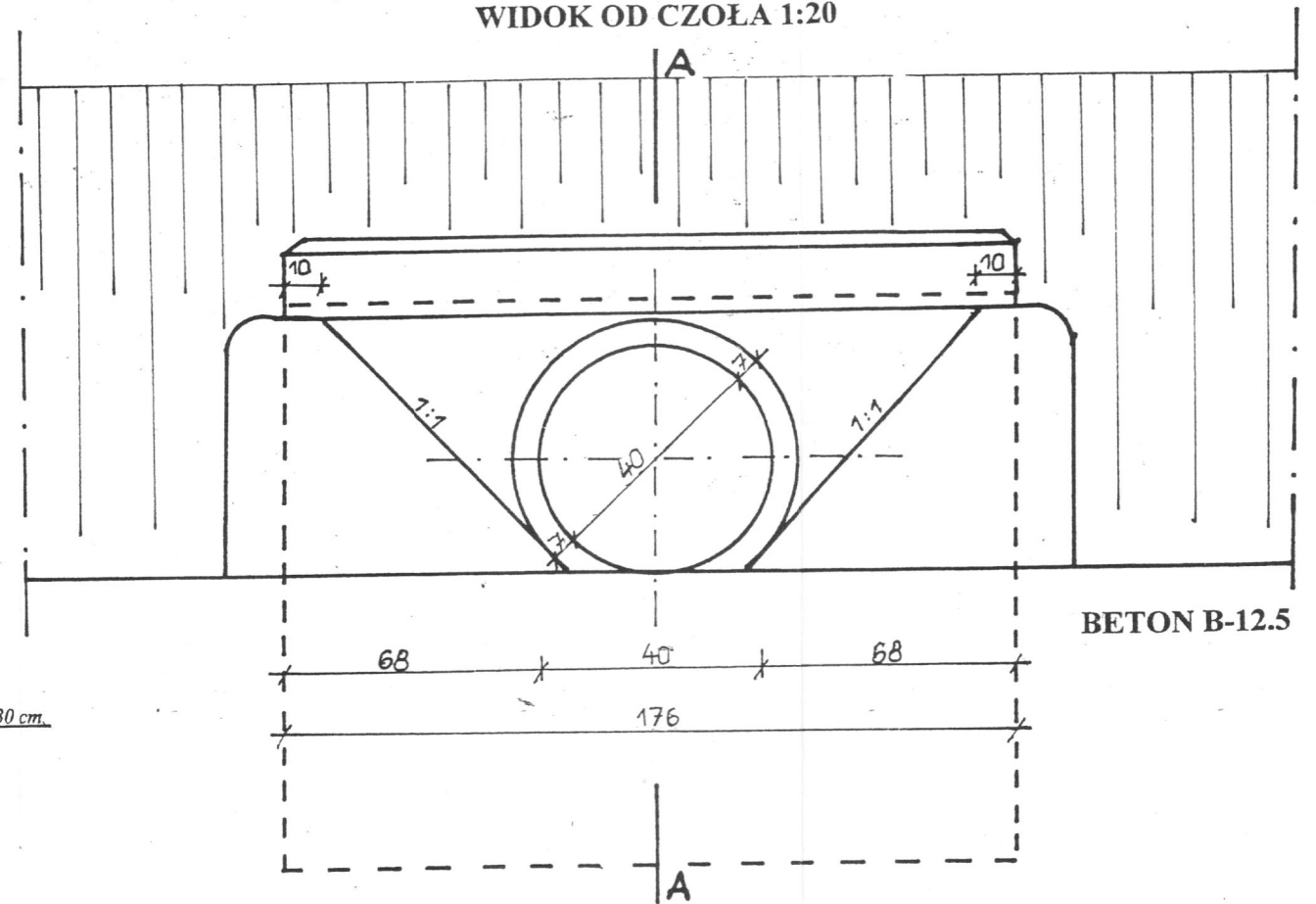

POSADOWIENIE RUR W PRZEPUŚCIE 1:20

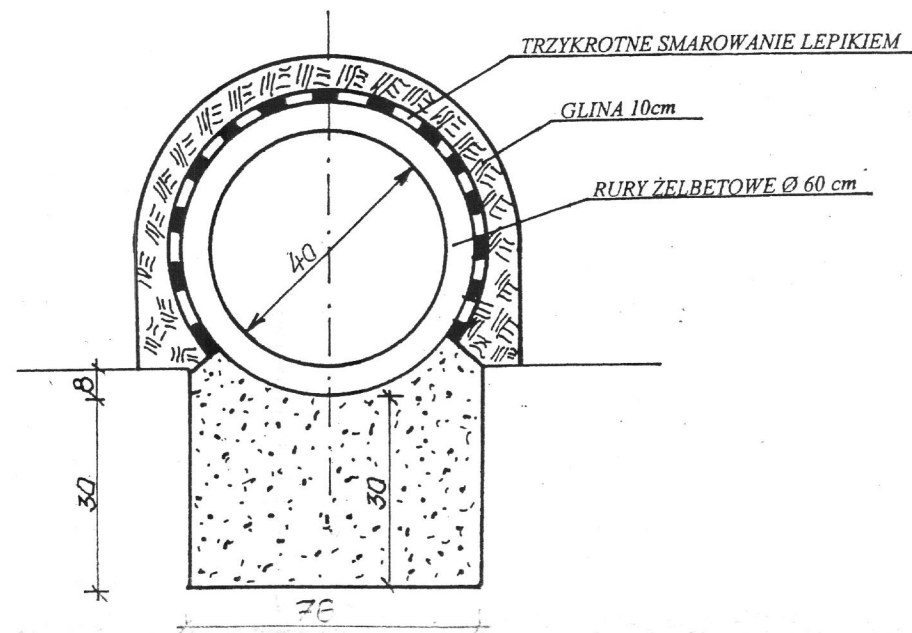

INWESTOR	URZĄD GMINY OSIEK JASIELSKI		
ZADANIE INWEST.	BUDOWA DRÓGI I PLACÓW WIELOFUNKCYJNYCH		
ADRES INWEST.	SAMOKŁĘSKI GMINA OSIEK JASIELSKI		
STADIUM	PROJEKT BUDOWLANO-WYKONAWCZY		
NAZWA RYS.	RYS. KONSTR. PRZEPUSTU W KM 0+10.5 ODC. W-W ₃		
ST.ASYSTENT	Podpis <i>J. Korczykowska</i>	Data	Skala
tech. J. Korczykowska		I. 2009r	1:100; 1:20
PROJEKTANT Upr.nr172/68	Podpis <i>J. Korczykowski</i>	Branża	Nr rys.
tech. J. Korczykowski		KOMUNIKACJA	7