

**Uchwała Nr XXIV/266/2021**  
**Rady Gminy Czarna**  
**z dnia 22 czerwca 2021 roku**

**w sprawie przyjęcia Strategii Rozwiązywania Problemów Społecznych**  
**Gminy Czarna na lata 2021 - 2027**

*Na podstawie art.18 ust.2 pkt 15 ustawy z dnia 8 marca 1990 r. o samorządzie gminnym (Dz. U. z 2020 r., poz. 713, z późn. zm.), w związku z art.16b oraz art.17 ust.1 pkt.1 ustawy z dnia 12 marca 2004r. o pomocy społecznej (Dz.U.z 2020r. poz.1876) Rada Gminy Czarna uchwała, co następuje:*

§ 1. Przyjmuje się Strategię Rozwiązywania Problemów Społecznych Gminy Czarna na lata 2021 – 2027, która stanowi załącznik do niniejszej uchwały.

§ 2. Wykonanie uchwały powierza się Wójtowi Gminy Czarna.

§ 3 . Uchwała wchodzi w życie z dniem podjęcia.

Przewodniczący Rady Gminy

Zdzisław Jaromi





*Załącznik do Uchwały Nr XXIV/266/2021*

*Rady Gminy Czarna*

*z dnia 22 czerwca 2021 roku*

**STRATEGIA**  
**ROZWIĄZYWANIA PROBLEMÓW SPOŁECZNYCH**  
**GMINY CZARNA**  
**NA LATA 2021-2027**



Przewodniczący Rady Gminy  
*Zdzisław Jaromi*



## SPIS TREŚCI

|   |            |
|---|------------|
| <b>I. UWARUNKOWANIA ZEWNĘTRZNE TWORZENIA STRATEGII .....</b>    | <b>6</b>   |
| 1. PODSTAWY PRAWNE .....  | 6          |
| 2. PODSTAWY STRATEGICZNO-PROGRAMOWE.....                        | 7          |
| 3. OCENA WDROŻENIA POPRZEDNIO REALIZOWANEJ STRATEGII .....      | 13         |
| <b>II. DIAGNOZA SPOŁECZNA .....</b>                             | <b>16</b>  |
| 1. CHARAKTERYSTYKA GMINY .....                                  | 16         |
| 2. ATUTY I CZYNNIKI OGRANICZAJĄCE ROZWÓJ.....                   | 16         |
| 3. DEMOGRAFIA.....  | 18         |
| 4. INFRASTRUKTURA TECHNICZNA.....                               | 19         |
| 5. KOMUNIKACJA I TRANSPORT .....                                | 20         |
| 6. GOSPODARKA.....  | 21         |
| 7. ZASOBY I DODATKI MIESZKANIOWE .....                          | 22         |
| 8. EDUKACJA I KULTURA.....                                      | 23         |
| 9. OCHRONA ZDROWIA.....   | 26         |
| 10. SPORT, REKREACJA I TURYSTYKA .....                          | 29         |
| 11. BEZPIECZEŃSTWO PUBLICZNE .....                              | 31         |
| 12. POMOC SPOŁECZNA .....                                       | 33         |
| 13. BEZROBOCIE.....   | 47         |
| 14. BEZDOMNOŚĆ .....  | 51         |
| 15. PROBLEMY UZALEŻNIEŃ I PRZEMOCY W RODZINIE .....             | 51         |
| 16. SYTUACJA DZIECKA .....                                      | 57         |
| 17. SYTUACJA OSÓB STARSZYCH I NIEPEŁNOSPRAWNYCH.....            | 61         |
| 18. SEKTOR POZARZĄDOWY, KOŚCIOŁY.....                           | 66         |
| 19. PROBLEMY WSKAZANE PRZEZ MIESZKAŃCÓW, DIALOG SPOŁECZNY ..... | 69         |
| 20. PROBLEMY RÓWNOŚCI SZANS.....                                | 71         |
| 21. ANALIZA SWOT WYBRANYCH OBSZARÓW PROBLEMOWYCH .....          | 75         |
| <b>III. PROGRAMOWANIE .....</b>                                 | <b>84</b>  |
| 1. WIZJA I MISJA .....  | 84         |
| 2. CELE STRATEGICZNE, OPERACYJNE, KIERUNKI DZIAŁAŃ.....         | 85         |
| 3. PROGNOZA ZMIAN.....  | 104        |
| 4. RAMY FINANSOWE .....   | 107        |
| 5. WDROŻENIE STRATEGII, MONITOROWANIE, EWALUACJA.....           | 108        |
| 6. PROGRAMY I PROJEKTY.....                                     | 109        |
| <b>UWAGI KOŃCOWE .....</b>                                      | <b>109</b> |

## WSTĘP

Dokument Strategii Rozwiązywania Problemów Społecznych Gminy Czarna został przygotowany na lata 2021-2027. W swoich założeniach programowych odnosi się do innych dokumentów z zakresu polityki społecznej funkcjonujących na poziomie europejskim, ogólnopolskim i samorządowym.

W opracowanym dokumencie można wyróżnić trzy zasadnicze części: **wprowadzającą**, w której zawarto informacje na temat uwarunkowań zewnętrznych tworzenia strategii oraz ocenę stopnia wdrożenia poprzednio realizowanej strategii; **analityczno-diagnostyczną**, która zawiera diagnozę sytuacji społeczno-gospodarczej w gminie i identyfikuje problemy społeczne, oraz **programową**, przedstawiającą założenia polityki społecznej gminy na najbliższe lata, ujęte w formie misji, celów strategicznych, celów operacyjnych i kierunków działań.

W części programowej zostały wskazane podmioty realizujące strategię i współdziałające w jej realizacji, źródła finansowania przyjętych założeń, określony został także czas realizacji wyznaczonych działań. W celu określenia postępów w realizacji założeń programowych, wyznaczone zostały **wskaźniki monitorowania realizacji celów strategii**, uwzględniające wartości z ostatniego roku objętego analizą danych i oczekiwane wartości docelowe w roku kończącym zaplanowany okres programowania opracowanej strategii. Część programowa zawiera także ramy finansowe, prognozę zmian oraz informacje na temat sposobu wdrażania, prowadzenia monitoringu oraz ewaluacji strategii.

Na potrzeby opracowania niniejszego dokumentu przeprowadzono badania ankietowe dotyczące sytuacji społecznej w gminie, problemu równości szans kobiet i mężczyzn oraz sytuacji dziecka. Do analizy wykorzystano trzy rodzaje ankiet.

Respondentami ankiety odnoszącej się do sytuacji społecznej byli mieszkańcy gminy oraz osoby mające wpływ na kształt lokalnej polityki społecznej. W sumie do analizy przedłożono 14 anonimowo wypełnionych arkuszy. Wśród ankietowanych było 79% kobiet i 21% mężczyzn. Dominującą grupę respondentów stanowiły osoby w przedziale wiekowym 36-45 lat (36%). Kolejne grupy stanowili uczestnicy badania w wieku 46-55 lat (28,6%), osoby w wieku powyżej 65 lat (21,4%). Znacznie mniejszy odsetek spośród respondentów stanowiły grupy osób w wieku 20-25 lat i 56-65 lat (po 7%). W badaniu nie wzięły udziału osoby poniżej 20 roku życia. Jeśli chodzi o poziom wykształcenia uczestników badania, to 43% spośród nich zadeklarowało posiadanie wykształcenia wyższego. Kolejną grupę stanowiły osoby legitymujące się



wykształceniem średnim (36%). Mniej licznie reprezentowani byli respondenci posiadający wykształcenie zasadnicze zawodowe (21%).

Biorąc pod uwagę czas zamieszkiwania w gminie, to 79% wszystkich respondentów mieszka na terenie gminy Czarna od urodzenia, a 21% uczestników badania zamieszkuje w gminie od 18 do 58 lat. Można zatem domniemywać, iż ankietowani mają ugruntowane i przemyślane opinie na temat niekorzystnych zjawisk widocznych w gminie oraz problemów, jakie dotyczą jej mieszkańców. Profil respondentów ankiety prezentuje poniższa tabela.

**Tabela 1. Profil respondentów ankiety „Problemy społeczne w opinii mieszkańców”**

| liczba ankietowanych | płeć            | grupa wiekowa          | czas zamieszkiwania w gminie | wykształcenie             |
|----------------------|-----------------|------------------------|------------------------------|---------------------------|
| 14                   | kobiety (79%)   | 20-25 lat (7%)         | od urodzenia (79%)           | wyższe (43%)              |
|                      | mężczyźni (21%) | 36-45 lat (36%)        | od 18 do 58 lat (21%)        | średnie (36%)             |
|                      |                 | 46-55 lat (28,6%)      |                              |                           |
|                      |                 | 56-65 lat (7%)         |                              |                           |
|                      |                 | powyżej 65 lat (21,4%) |                              | zasadnicze zawodowe (21%) |

W badaniu ankietowym, którego celem było poznanie opinii mieszkańców na temat problemu równości szans kobiet i mężczyzn oraz dyskryminacji ze względu na płeć, wykorzystano do analizy 14 arkuszy wypełnionych anonimowo ankiet. Wśród respondentów było 79% kobiet i 21% mężczyzn. Najliczniej wśród respondentów reprezentowana była grupa osób w wieku 36-45 lat (36%). Kolejne grupy to uczestnicy badania w wieku 46-55 lat (28,6%), osoby w wieku powyżej 65 lat (21,4%). Najmniejszy odsetek spośród respondentów stanowiły grupy osób w wieku 26-35 lat i 56-65 lat (po 7%). W badaniu nie były reprezentowane osoby poniżej 25 roku życia. Co do poziomu wykształcenia uczestników badania, to 43% spośród nich zadeklarowało posiadanie wykształcenia wyższego. Kolejną grupę stanowiły osoby z wykształceniem średnim (36%). Mniej licznie reprezentowani byli respondenci posiadający wykształcenie zasadnicze zawodowe (21%).

Profil respondentów prezentuje poniższa tabela.

Tabela 2. Profil respondentów ankiety „Równość szans kobiet i mężczyzn”

| liczba ankietowanych | płeć            | grupa wiekowa          | czas zamieszkiwania w gminie | wykształcenie               |
|----------------------|-----------------|------------------------|------------------------------|-----------------------------|
| 14                   | kobiety (79%)   | 26-35 lat (7%)         | od urodzenia (57,8%)         | wyższe (42,8%)              |
|                      |                 | 36-45 lat (36%)        |                              |                             |
|                      | mężczyźni (21%) | 46-55 lat (28,6%)      | od 18 lat do 58 lat (14,2%)  |                             |
|                      |                 | 56-65 lat (7%)         |                              |                             |
|                      |                 | powyżej 65 lat (21,4%) | brak deklaracji (28%)        | średnie (35,8%)             |
|                      |                 |                        |                              | zasadnicze zawodowe (21,4%) |

Osobna ankietą, która pomogła w dokonaniu analizy sytuacji dziecka w środowisku szkolnym i rodzinnym, została rozesłana do placówek oświatowych. Analizę tę przeprowadzono na podstawie 7 ankiet wypełnionych przez dyrektorów i pedagogów z placówek systemu oświaty funkcjonujących na terenie gminy Czarna.

Przygotowana w oparciu o uzyskane informacje, materiały i opinie mieszkańców Strategia Rozwiązywania Problemów Społecznych wskazuje problemy, których rozwiązanie powinno stać się w najbliższym czasie przedmiotem szczególnej troski ze strony władz samorządowych i pozwala na racjonalizację lokalnej polityki społecznej.



## I. UWARUNKOWANIA ZEWNĘTRZNE TWORZENIA STRATEGII

---

### 1. PODSTAWY PRAWNE

Strategia rozwiązywania problemów społecznych jest dokumentem uwarunkowanym prawnie. Obowiązek jej opracowania wynika z art. 17 ust. 1 pkt 1 ustawy z dnia 12 marca 2004 r. o pomocy społecznej (Dz. U. z 2020 r. poz. 1876 z późn. zm.). W ramach zadań własnych gmina opracowuje i realizuje gminną strategię rozwiązywania problemów społecznych ze szczególnym uwzględnieniem programów pomocy społecznej, profilaktyki i rozwiązywania problemów alkoholowych i innych, których celem jest integracja osób i rodzin z grup szczególnego ryzyka. Na treść i realizację gminnej strategii rozwiązywania problemów społecznych mają również wpływ inne akty prawne. Należą do nich w szczególności:

- ustawa z dnia 8 marca 1990 r. o samorządzie gminnym (Dz. U. z 2020 r. poz. 713 z późn. zm.);
- ustawa z dnia 26 października 1982 r. o wychowaniu w trzeźwości i przeciwdziałaniu alkoholizmowi (Dz. U. z 2019 r. poz. 2277 z późn. zm.);
- ustawa z dnia 9 czerwca 2011 r. o wspieraniu rodziny i systemie pieczy zastępczej (Dz. U. z 2020 r. poz. 821 z późn. zm.);
- ustawa z dnia 28 listopada 2003 r. o świadczeniach rodzinnych (Dz. U. z 2020 r. poz. 111 z późn. zm.);
- ustawa z dnia 7 września 2007 r. o pomocy osobom uprawnionym do alimentów (Dz. U. z 2020 r. poz. 808 z późn. zm.);
- ustawa z dnia 29 lipca 2005 r. o przeciwdziałaniu przemocy w rodzinie (Dz. U. z 2020 r. poz. 218 z późn. zm.);
- ustawa z dnia 29 lipca 2005 r. o przeciwdziałaniu narkomanii (Dz. U. z 2020 r. poz. 2050);
- ustawa z dnia 20 kwietnia 2004 r. o promocji zatrudnienia i instytucjach rynku pracy (Dz. U. z 2020 r. poz. 1409 z późn. zm.);
- ustawa z dnia 13 czerwca 2003 r. o zatrudnieniu socjalnym (Dz. U. z 2020 r. poz. 176);
- ustawa z dnia 27 sierpnia 1997 r. o rehabilitacji zawodowej i społecznej oraz zatrudnianiu osób niepełnosprawnych (Dz. U. z 2020 r. poz. 426 z późn. zm.);

- ustawa z dnia 21 czerwca 2001 r. o dodatkach mieszkaniowych (Dz. U. z 2019 r. poz. 2133 z późn. zm.);
- ustawa z dnia 24 kwietnia 2003 r. o działalności pożytku publicznego i o wolontariacie (Dz. U. z 2020 r. poz. 1057);
- ustawa z dnia 4 lutego 2011 r. o opiece nad dziećmi w wieku do lat 3 (Dz. U. z 2020 r. poz. 326 z późn. zm.);
- ustawa z dnia 19 sierpnia 1994 r. o ochronie zdrowia psychicznego (Dz. U. z 2020 r. poz. 685);
- ustawa z dnia 10 kwietnia 1997 r. – Prawo energetyczne (Dz. U. z 2020 r. poz. 833 z późn. zm.);
- ustawa z dnia 4 kwietnia 2014 r. o ustaleniu i wypłacie zasiłków dla opiekunów (Dz. U. z 2020 r. poz. 1297),
- ustawa z dnia 11 lutego 2016 r. o pomocy państwa w wychowywaniu dzieci (Dz. U. z 2019 r. poz. 2407 z późn. zm.);
- ustawa z dnia 4 listopada 2016 r. o wsparciu kobiet w ciąży i rodzin „Za życiem” (Dz. U. z 2020 r. poz. 1329);
- ustawa z dnia 5 grudnia 2014 r. o Karcie Dużej Rodziny (Dz. U. z 2020 r. poz. 1348 z późn. zm.).

Podczas realizacji strategii zajdzie również potrzeba odwołania się do innych aktów prawnych, m.in. z zakresu edukacji, kultury, ochrony zdrowia i budownictwa socjalnego.

## **2. PODSTAWY STRATEGICZNO-PROGRAMOWE**

Strategia Rozwiązywania Problemów Społecznych Gminy Czarna jest dokumentem zgodnym z dokumentami strategicznymi i programowymi, które funkcjonują na poziomie europejskim, ogólnopolskim, wojewódzkim, powiatowym i gminnym.

### **2.1. DOKUMENTY EUROPEJSKIE I KRAJOWE**

#### **Europa 2020 – Strategia na rzecz inteligentnego i zrównoważonego rozwoju sprzyjającego włączeniu społecznemu**

W ramach trzech priorytetów tematycznych strategii, której założeniem jest stworzenie większej liczby miejsc pracy i podniesienie standardu życia, przygotowano siedem projektów przewodnich:

- 1) „Unia innowacji”



- 2) „Młodzież w drodze”
- 3) „Europejska agenda cyfrowa”
- 4) „Europa efektywnie korzystająca z zasobów”
- 5) „Polityka przemysłowa w erze globalizacji”
- 6) „Program na rzecz nowych umiejętności i zatrudnienia”
- 7) „Europejski program walki z ubóstwem”.

28 kwietnia 2020 r. Rada Ministrów RP przyjęła „Krajowy Program Reform na rzecz realizacji strategii Europa 2020. Aktualizacja 2020/2021”. O ile w poprzednich latach zasadniczym celem KPR było przedstawienie działań wspierających unijną strategię na rzecz wzrostu i zatrudnienia, określoną w dziesięcioletniej strategii „Europa 2020”, konkretyzowaną dodatkowo w wytycznych formułowanych przez Komisję i Radę Europejską na początku każdego rocznego cyklu nadzoru, o tyle w bieżącym cyklu sytuacja była odmienna. Po pierwsze, już na starcie prac nad KPR oczekiwano uwzględnienia w KPR działań na rzecz priorytetów nowej strategii dla UE, zaprezentowanej w komunikacie KE pn. „Europejski Zielony Ład” z 11 grudnia 2019 r. oraz w dokumencie otwierającym nowy cykl Semestru, tj. „Rocznej Strategii Zrównoważonego Wzrostu Gospodarczego na 2020 rok” z 17 grudnia 2019 r.

Po drugie, w trakcie prac nad KPR doszło do wybuchu pandemii COVID-19, której skutki społeczne i gospodarcze oraz reakcja na nie ze strony polityki państwa musiały znaleźć odzwierciedlenie w przygotowywanym dokumencie. W rezultacie na ostatnim etapie prac dokument uzupełniono o odrębny rozdział poświęcony przedstawieniu działań mających na celu bezpośrednią walkę z pandemią COVID-19 i przeciwdziałanie rozszerzającym się jej skutkom ekonomicznym, zawartych w ustawach składających się na tzw. „tarczę antykryzysową”. W KPR znalazła się też bardzo wstępna, ze względu na niemający precedensu dynamiczny charakter kryzysu gospodarczego wywołanego przez pandemię, ocena sytuacji i scenariusz makroekonomiczny na najbliższe miesiące. Jednocześnie w KPR zachowano dorobek wcześniejszych prac nad dokumentem, zastrzegając, że realizacja zaplanowanych działań będzie uzależniona od rozwoju sytuacji w Polsce i na świecie.

### **Nowe Wieloletnie Ramy Finansowe na lata 2021-2027**

Dotychczas wieloletnie ramy finansowe (WRF) przyjmowano pięciokrotnie. Na mocy Traktatu z Lizbony WRF zostały przekształcone z porozumienia

międzyinstytucjonalnego w akt prawnie wiążący. WRF, przyjmowane na okres co najmniej pięciu lat, muszą gwarantować dokonywanie wydatków Unii w sposób usystematyzowany i w granicach jej zasobów własnych oraz zawierają przepisy, z którymi musi być zgodny roczny budżet Unii, a tym samym stwarzają podwaliny pod dyscyplinę finansową. W rozporządzeniu w sprawie wieloletnich ram finansowych określono w szczególności pułapy wydatków w obszernych kategoriach wydatków zwanych działami.

2 maja 2018 r. Komisja Europejska przyjęła pierwszy projekt długofalowego budżetu UE, czyli wieloletnich ram finansowych 2021–2027. Aby odpowiedzieć na społeczno-gospodarcze skutki pandemii Covid-19, 27 maja 2020 r. zaproponowała **zmieniony długofalowy budżet UE**, wprowadzając nadzwyczajny instrument na rzecz odbudowy (Next Generation EU), który ma pomóc naprawić najpilniejsze szkody spowodowane pandemią i na nowo ożywić gospodarkę.

Podczas szczytu w Brukseli w dn. 17-21 lipca 2020 r. przywódcy uzgodnili długofalowy budżet UE 2021-2027 opiewający na kwotę 1 074,3 mld EUR. Z budżetu wspierane będą m.in. inwestycje w transformację cyfrową i ekologiczną. Przywódcy uzgodnili też pakiet odbudowy o wartości 750 mld EUR, który pomoże UE poradzić sobie z kryzysem spowodowanym pandemią. Z kwoty tej 390 mld EUR zostanie wypłaconych w formie dotacji dla państw członkowskich, a 360 mld EUR – w formie pożyczek.

### **Narodowa Strategia Integracji Społecznej (NSIS)**

Narodowa Strategia Integracji Społecznej jest dokumentem, którego celem jest pomoc w procesie włączania się Polski w realizację drugiego z celów Strategii Lizbońskiej stawiającego na modernizację europejskiego modelu socjalnego, inwestowanie w ludzi oraz zwalczanie wykluczenia społecznego. Działania w tym zakresie mają przyczynić się do:

- dostosowania edukacji i szkolenia do wymogów życia i pracy w społeczeństwie opartym na wiedzy,
- rozwijania aktywnej polityki zatrudnienia przyczyniającej się do tworzenia większej liczby lepszych miejsc pracy,

- modernizacji systemu ochrony socjalnej, w tym systemów emerytalnych i ochrony zdrowia, m.in. w celu zapewnienia ich finansowej stabilności oraz odpowiedniej koordynacji z celami polityki edukacyjnej i polityki zatrudnienia,
- wspierania integracji społecznej, aby uniknąć pojawienia się trwale zmarginalizowanej klasy ludzi niezdolnych do funkcjonowania w społeczeństwie opartym na wiedzy.

### **Program Operacyjny Wiedza Edukacja Rozwój 2014-2020 (PO WER)**

W perspektywie finansowej 2014-2020 Europejski Fundusz Społeczny współfinansuje krajowy Program Operacyjny Wiedza Edukacja Rozwój na lata 2014-2020 (PO WER), który został przyjęty uchwałą Rady Ministrów RP w dniu 8 stycznia 2014 roku. Program, który powstał w odpowiedzi na potrzeby reform w obszarach zatrudnienia, włączenia społecznego, edukacji, szkolnictwa wyższego, zdrowia i dobrego rządzenia, wspiera innowacje społeczne oraz współpracę ponadnarodową w wyżej wymienionych obszarach, a także wdrażanie w naszym kraju „Inicjatywy na rzecz zatrudnienia osób młodych”.

Komisja Europejska proponuje przeznaczenie dodatkowych środków w latach 2020-2022 na fundusze strukturalne w ramach programów perspektywy 2014-2020 na walkę ze skutkami kryzysu wywołanego przez pandemię COVID-19 oraz przygotowanie długookresowej transformacji w kierunku zielonej, cyfrowej, bardziej odpornej na zagrożenia Europy. To inicjatywa KE nazywana w skrócie REACT-EU. Polska popiera podejście polegające na wykorzystaniu obecnych programów polityki spójności jako narzędzia wspierania działań krótko- i średnioterminowych za pośrednictwem REACT-UE, natomiast polityka spójności w latach 2021-2027 powinna realizować cele w dłuższej perspektywie czasowej.

### **Polska 2030. Trzecia fala nowoczesności. Długookresowa Strategia Rozwoju Kraju 2030**

Długookresowa Strategia Rozwoju Kraju 2030 to dokument mający na celu przede wszystkim poprawę jakości życia obywateli. Ukazuje on główne tendencje, wyzwania i schematy rozwoju społeczno-gospodarczego kraju, a także kierunki zagospodarowania przestrzennego państwa. Powyższy dokument wyznaczył trzy strategiczne obszary, w których powinien odbywać się rozwój Polski:

- Obszar konkurencyjności i innowacyjności gospodarki:
  - Innowacyjność gospodarki i kreatywność indywidualna,

- Polska Cyfrowa,
- Kapitał ludzki,
- Bezpieczeństwo energetyczne i środowisko.
- Obszar równoważenia potencjału rozwojowego regionów Polski:
  - Rozwój regionalny,
  - Transport.
- Obszar efektywności i sprawności państwa:
  - Kapitał społeczny,
  - Sprawne państwo.

### **Krajowa Strategia Rozwoju Regionalnego 2030**

Krajowa Strategia Rozwoju Regionalnego 2030 to podstawowy dokument strategiczny polityki regionalnej państwa w perspektywie do 2030 r. Został uchwalony przez Radę Ministrów 17 września 2019 r. Rozwija postanowienia Strategii na rzecz Odpowiedzialnego Rozwoju do roku 2020 (z perspektywą do 2030 r.) określone w filarze rozwój społecznie wrażliwy i terytorialnie zrównoważony.

W KSRR wskazuje się Obszary Strategicznej Interwencji istotne z punktu widzenia realizacji polityki regionalnej, które zostaną uwzględnione w krajowych i regionalnych strategiach rozwoju (m.in. poprzez wskazanie dedykowanych im działań). Są to dwa typy obszarów: miasta średnie tracące funkcje społeczno-gospodarcze i obszary zagrożone trwałą marginalizacją. Oprócz tego KSRR wskazuje również wschodnią Polskę i Śląsk jako OSI wymagające ukierunkowanego wsparcia z poziomu kraju (Program Polska Wschodnia, Program dla Śląska). Jednocześnie na poziomie regionalnym samorząd województwa może wyznaczać swoje obszary strategicznej interwencji, takie m.in. jak obszary przemysłowe, zdegradowane czy tzw. wewnętrzne peryferia, o ile będzie to wiązało się z zapewnieniem konkretnych instrumentów wsparcia lub mechanizmów uzgodnień.

### **Strategia Rozwoju Kapitału Społecznego (współdziałanie, kultura, kreatywność) 2030**

Głównym celem SRKS jest wzrost jakości życia społecznego i kulturalnego Polaków. W dokumencie wyznaczono następujące trzy cele szczegółowe i priorytety: Cel szczegółowy 1. Zwiększenie zaangażowania obywateli w życie publiczne:

1.1 Usprawnienie mechanizmów wspierania i współpracy instytucji publicznych z obywatelami,

1.2 Rozwój i wzmacnianie zorganizowanych form aktywności obywatelskiej.

Cel szczegółowy 2. Wzmacnianie roli kultury w budowaniu tożsamości i postaw obywatelskich:

2.1 Tworzenie warunków oraz budowanie kompetencji dla wzmacniania uczestnictwa w kulturze,

2.2 Ochrona dziedzictwa kulturowego oraz gromadzenie i zachowywanie dóbr kultury,

2.3 Digitalizacja, cyfrowa rekonstrukcja i udostępnianie dóbr kultury,

2.4 Umacnianie tożsamości i postaw obywatelskich przez kulturę,

2.5 Wzmocnienie promocji kultury polskiej za granicą.

Cel szczegółowy 3. Wzmocnienie rozwoju społeczno-gospodarczego kraju przez sektory kultury i kreatywne:

3.1 Wzrost udziału sektorów kreatywnych w rozwoju gospodarczym kraju,

3.2 Rozwój kompetencji zawodowych na potrzeby branż kreatywnych,

3.3 Wzmocnienie potencjału kreatywnego społeczeństwa.

## **2.2. DOKUMENTY REGIONALNE I LOKALNE**

### **Strategia Rozwoju Gminy Czarna do roku 2020 z perspektywą do roku 2030**

Sformułowana w strategii misja Gminy Czarna brzmi: „Jesteśmy Gminą położoną w obrębie Płaskowyżu Kolbuszowskiego po obu stronach rzeki Wisłok, gdzie mieszkańcy dbają o środowisko naturalne i bogate dziedzictwo kulturowe budują nowoczesną infrastrukturę oraz tworzą warunki dla rozwijania działalności gospodarczej, rozwoju ludzi, wypoczynku i turystyki”.

Do najważniejszych zadań strategicznych gminy uszeregowanych według ważności zaliczyć należy:

- zachowanie ochrony naturalnego środowiska dla przyszłych pokoleń, w tym prowadzenie racjonalnej gospodarki zasobami zmierzającej do odnowy poszczególnych elementów środowiska, efektywnego ich wykorzystania oraz dostosowanie do tych działań rozwoju społeczno-gospodarczego gminy,
- zapewnienie warunków rozwoju duchowego, a w tym możliwości wypoczynku, rozwoju sportu, rekreacji, kształcenia, do informacji, obcowania z kulturą i rozrywką, podróży i kontaktów z szeroko rozumianym otoczeniem,

- budowę społeczeństwa nastawionego na rozwój aktywności i przedsiębiorczości poprzez tworzenie i wspieranie różnych form działalności organizacji gospodarczych i społecznych, łagodzenie skutków transformacji systemowej, a zwłaszcza zapewnienie ludziom miejsc pracy i dochodów pozwalających niezadawalająco w odczuciu społecznym poziom życia,
- poprawę warunków życia i prowadzenia działalności gospodarczej poprzez właściwe utrzymanie istniejącej i rozwój niezbędnej infrastruktury technicznej, społecznej, ochrony zdrowia oraz zasobów mieszkaniowych,
- zapewnienie poczucia bezpieczeństwa, zabezpieczenia zdrowia i dorobku życia poczucia stabilizacji, perspektyw na przyszłość oraz rozwoju dla następnych pokoleń,

Dążąc do osiągnięcia powyższych celów władze gminy Czarna będą oddziaływać na zachowanie się mieszkańców i poszczególnych podmiotów gospodarczych tak, aby służyły one tym celom działając równocześnie w imię własnych interesów. Chodzi o to, aby ukształtować pożądane zachowanie mieszkańców gminy i podmiotów gospodarujących w gminie. W procesie tym należy opierać się zarówno na wartościach moralności chrześcijańskiej, a przede wszystkim na mechanizmach ekonomicznych. Istota sprawy sprowadza się do sterowania zachowaniami ludzi i podmiotów gospodarczych przy wykorzystaniu naturalnego dla nich dążenia do podnoszenia poziomu życia i maksymalizacji efektywności gospodarowania. Władza gminna powinna tworzyć warunki sprzyjające temu rozwojowi i tej efektywności w określonych kierunkach, miejscach i czasie.

### **3. OCENA WDROŻENIA POPRZEDNIO REALIZOWANEJ STRATEGII**

Ocena wdrożenia poprzednio realizowanej strategii stanowi pewien punkt odniesienia do konstrukcji założeń polityki społecznej gminy na następne lata. W jej ramach zostały wskazane m.in. trudności we wdrażaniu strategii oraz osiągnięcia w jej realizacji.

#### **Trudności we wdrażaniu strategii**

- utrudnienia wynikające z sytuacji epidemicznej;
- wielozadaniowość nałożona na kadrę pomocy społecznej;
- trudności z naborem na stanowiska pracy – asystent rodziny, pracownik socjalny, terapeuta do świadczenia SUO (specjalistycznych usług opiekuńczych) dla osób z zaburzeniami psychicznymi;

- ograniczenia finansowe przy realizacji zadań i zatrudnianiu dodatkowej kadry.

**Osiągnięcia w realizacji działań wyznaczonych w ramach strategii:**

- ustawiczne dokształcanie się kadry pomocy społecznej skutkujące świadczeniem profesjonalnej pomocy;
- systematyczne diagnozowanie problemów mieszkańców gminy dotyczących przemocy w rodzinie, niepełnosprawności, bezdomności oraz potrzeb w zakresie placówek wsparcia i mieszkań chronionych;
- rozwój nowoczesnej bazy sportowej;
- pozyskiwanie środków zewnętrznych na realizację celów zawartych w strategii
- współpraca międzyinstytucjonalna;
- prowadzenie działań aktywizujących i integrujących społeczność lokalną.

**Przedsięwzięcia, których nie udało się zrealizować podczas wdrażania strategii:**

- nie zapewniono specjalistycznego poradnictwa na terenie gminy;
- nie powstały programy na rzecz osób zagrożonych i dotkniętych marginalizacją i wykluczeniem społecznym;
- nie utworzono nowych mieszkań komunalnych i socjalnych;
- nie powstały placówki opiekuńczo-wychowawcze i wsparcia dziennego;
- nie utworzono klas integracyjnych w placówkach systemu oświaty;
- nie rozwinięto wolontariatu w zakresie pomocy przy rozwiązywaniu problemów społecznych.

**Przedsięwzięcia, które należałoby kontynuować lub podjąć w nowym okresie programowania:**

- świadczenie pracy socjalnej;
- zapewnianie wsparcia asystenta rodziny;
- wdrażanie programów rządowych i lokalnych;
- zapewnianie schronienia osobom bezdomnym – podpisanie umowy na realizację świadczenia;
- wsparcie stypendialne dla uczniów;
- utworzenie placówki wsparcia dla osób niepełnosprawnych (centrum opiekuńczo-mieszkalne).

**Najważniejsze programy i projekty wynikające z zapisów strategicznych, które zostały zrealizowane:**

- program Asystent Rodziny i Koordynator Rodzinnej Pieczy Zastępczej;

- program Posiłek w szkole i w domu na lata 2019-2023;
- Gminny Program Wspierania Rodziny na lata 2018-2020;
- Gminny Program Przeciwdziałania Przemocy w Rodzinie i Ochrony Ofiar Przemocy w Rodzinie na lata 2020-2025;
- Program Operacyjny Pomoc Żywnościowa 2014-2020 współfinansowany z Europejskiego Funduszu Pomocy Najbardziej Potrzebującym;
- Karta Dużej Rodziny;
- „Opieka 75+”;
- „Rodzina 500+”;
- „Dobry Start”;
- „Za życiem”.

### **Ogólna ocena realizacji założeń strategii**

Zespół dokonujący oceny realizacji założeń poprzedniej strategii, uwzględniając osiągnięcia, ograniczenia, zachodzące lokalnie zmiany w zakresie problemów społecznych, mając do dyspozycji pięciopunktową skalę ocen, którym przypisano odpowiedni stopień realizacji, zaproponował ogólną ocenę realizacji strategii na poziomie 4, co oznacza, że zrealizowano większość założeń programowych.

### **Krótkie uzasadnienie przyjętej oceny:**

Większość działań zaplanowanych w dotychczas wdrażanej Strategii została podjęta i zrealizowana. Przy podejmowanych działaniach wzięto pod uwagę cel główny oraz cele szczegółowe zapisane w Strategii. Ograniczenia finansowe, organizacyjne, prawne i kadrowe miały istotny wpływ na stopień i poziom realizacji poszczególnych zadań



## **II. DIAGNOZA SPOŁECZNA**

---

### **1. CHARAKTERYSTYKA GMINY**

Gmina Czarna jest gminą wiejską położoną w środkowo-wschodniej części województwa podkarpackiego, w powiecie łańcuckim, ok. 20 km od stolicy województwa – Rzeszowa, ok. 7 km od stolicy powiatu – Łańcuta. Jest jedną z 7 jednostek terytorialnych wchodzących w skład powiatu łańcuckiego.

Gmina należy do średnich pod względem wielkości gmin województwa; zajmuje powierzchnię 78,11 km<sup>2</sup>. W ramach struktury administracyjnej jej terytorium obejmuje swoim obszarem 8 sołectw: Czarna – siedziba władz gminy, Dąbrówki, Krzemienica, Medynia Głogowska, Medynia Łańcucka, Pogwizdów, Wola Mała i Zalesie. Największa pod względem liczby mieszkańców jednostka pomocnicza gminy to Krzemienica (2 947 mieszkańców), zaś najmniejsze sołectwo, Zalesie, zamieszkują 734 osoby. Obszar gminy położony jest w obrębie Płaskowyżu Kolbuszowskiego, w południowej części Kotliny Sandomierskiej, w dolinie Wisłoka. Gmina Czarna sąsiaduje z miastem Łańcut oraz gminami Białobrzegi, Krasne, Łańcut, Rakszawa, Sokołów Małopolski, Trzebowisko i Żołynia.

Na terenie gminy działa 19 organizacji pozarządowych, które zajmują się m.in. promowaniem tradycji regionu, krzewieniem kultury i sportu oraz integracją środowisk lokalnych. Wiejska gmina Czarna, pragnąc mieć wpływ na rozwój i promocję gminy, bierze udział w działaniach związków ponadgminnych, m.in. uczestniczy w pracach stowarzyszeń: Rzeszowski Obszar Funkcjonalny, Euroregion Karpacki, Lokalna Grupa Działania „Galicja”.

### **2. ATUTY I CZYNNIKI OGRANICZAJĄCE ROZWÓJ**

W przeprowadzonym na potrzeby niniejszego opracowania badaniu ankietowym zadano mieszkańcom gminy pytania pozwalające uzyskać opinie na temat atutów gminy, czynników, które ograniczają jej możliwości rozwojowe, a także działań, jakie należy podjąć, by uczynić ją bardziej przyjazną dla mieszkańców.

Wskazując atuty gminy, wypełniający ankietę najczęściej wymieniali atrakcyjne położenie geograficzne nad rzeką Wisłok oraz walory przyrodniczo-krajobrazowe: kompleksy leśne, czyste środowisko naturalne, brak wielkiego przemysłu oraz ciekawe obiekty dziedzictwa kulturowego. Duże znaczenie badani

przywiązywali również do położenia komunikacyjnego gminy; bliskości miast, autostrady, rozbudowanej sieci dróg. Doceniono dbałość o gminę i działania na rzecz rozwoju regionu oraz ofertę rekreacyjną (kompleks Orlik w Czarnej, szlaki turystyczne). Atutem gminy jest także, według badanych, coraz niższy poziom bezrobocia oraz sieć szkół podstawowych i oferta w zakresie opieki przedszkolnej.

Wśród wypowiedzi mieszkańców na temat słabych stron gminy najczęściej pojawiała się kwestia ograniczeń finansowych na rozwój i inwestycje, niewystarczający, w stosunku do potrzeb, budżet gminy przy rosnących kosztach przyjętych zadań. Za równie istotne kwestie ankietowani uznali problemy w sferze technicznej: brak oświetlenia i chodników oraz zły stan dróg lokalnych. Według mieszkańców dotkliwy problem stanowi także brak ośrodka opieki dla osób starszych (DPS, ZOL) oraz domu dziennego pobytu dla osób niepełnosprawnych. Wskazano także na zbyt małą liczbę lokalnych firm i ofert pracy, co zmniejsza szanse na pozostanie w gminie osób młodych. Niektórzy ankietowani skarżyli się na uciążliwy hałas generowany przez ruch na autostradzie.

Uczestnicy badania wskazywali również działania, jakie należy podjąć, aby gminę uczynić bardziej przyjazną dla mieszkańców. Za najważniejsze uznano zwiększenie nakładów na inwestycje w infrastrukturę gminną (modernizacja dróg, budowa chodników w każdej miejscowości, oświetlenie dróg i miejsc publicznych). Wśród niezbędnych do realizacji działań wskazano też utworzenie domu dziennego pobytu dla seniorów i osób niepełnosprawnych, rozszerzenie oferty kulturalnej oraz bazy sportowo-rekreacyjnej, stworzenie miejsc spotkań dla młodzieży. Do pilnych kwestii respondenci zaliczyli również doposażenie szkół, świetlic oraz ośrodków zdrowia. Pojawiał się także postulat zamontowania ekranów akustycznych przy autostradzie.

**Opinie mieszkańców – atuty gminy, ograniczenia utrudniające rozwój, niezbędne do podjęcia działania mogące uczynić gminę bardziej przyjazną dla mieszkańców**

| atuty  | ograniczenia utrudniające rozwój   | niezbędne do podjęcia działania   |
|--|--|---|
| <ul style="list-style-type: none"> <li>– atrakcyjne położenie geograficzne nad rzeką Wisłok oraz walory przyrodniczo-krajobrazowe: kompleksy leśne, czyste środowisko naturalne, brak</li> </ul> | <ul style="list-style-type: none"> <li>– niewystarczający, w stosunku do potrzeb, budżet gminy przy rosnących kosztach przyjętych zadań</li> <li>– ograniczenia finansowe na rozwój i inwestycje</li> <li>– problemy w sferze</li> </ul> | <ul style="list-style-type: none"> <li>– zwiększenie nakładów na inwestycje w infrastrukturę gminną</li> <li>– utworzenie domu dziennego pobytu dla seniorów i osób niepełnosprawnych</li> <li>– rozszerzenie oferty</li> </ul> |



|  |  |  |
|--|--|--|
| <p>wielkiego przemysłu oraz ciekawe obiekty dziedzictwa kulturowego</p> <ul style="list-style-type: none"> <li>– położenie komunikacyjne gminy; w bliskości miast, autostrady, rozbudowanej sieci dróg</li> <li>– dbałość o gminę</li> <li>– działania na rzecz rozwoju regionu</li> <li>– atrakcyjna oferta rekreacyjna (kompleks Orlik w Czarnej, szlaki turystyczne)</li> <li>– coraz niższy poziom bezrobocia</li> <li>– sieć szkół podstawowych i oferta w zakresie opieki przedszkolnej</li> </ul> | <p>technicznej: brak oświetlenia i chodników oraz zły stan dróg lokalnych</p> <ul style="list-style-type: none"> <li>– brak ośrodka opieki dla osób starszych (DPS, ZOL) oraz domu dziennego pobytu dla osób niepełnosprawnych</li> <li>– mała liczba lokalnych firm i ofert pracy, co zmniejsza szanse na pozostanie w gminie osób młodych</li> </ul> | <p>kulturalnej oraz bazy sportowo-rekreacyjnej</p> <ul style="list-style-type: none"> <li>– stworzenie miejsc spotkań dla młodzieży</li> <li>– wyposażenie szkół, świetlic oraz ośrodków zdrowia</li> <li>– zamontowanie ekranów akustycznych przy autostradzie</li> </ul> |
|--|--|--|

### 3. DEMOGRAFIA

Z końcem 2019 r. gmina liczyła ogółem 11 760 mieszkańców, w tym 6 009 kobiet, które stanowiły 51% ogółu ludności, a gęstość zaludnienia wynosiła 151 osób na 1 km<sup>2</sup>. Szczegółowe dane odnoszące się do sytuacji demograficznej gminy przedstawiają poniższe tabele.

**Tabela 3. Struktura wiekowa ludności gminy w latach 2017-2019**

| zakres danych                         | 2017          | 2018          | 2019          |
|---------------------------------------|---------------|---------------|---------------|
| liczba osób w wieku przedprodukcyjnym | 2 344         | 2 370         | 2 418         |
| liczba osób w wieku produkcyjnym      | 7 332         | 7 316         | 7 298         |
| liczba osób w wieku poprodukcyjnym    | 1 953         | 2 002         | 2 044         |
| <b>ogółem</b>                         | <b>11 629</b> | <b>11 688</b> | <b>11 760</b> |

Dane Urzędu Gminy Czarna.

W latach 2017-2019 nieznacznie, acz systematycznie zwiększała się populacja gminy. Wzrost odnotowano w obrębie grupy w wieku przedprodukcyjnym oraz, nieco bardziej wyraźny, wśród najstarszych mieszkańców.

**Tabela 4. Ruch naturalny ludności gminy w latach 2017-2019**

| zakres danych  | 2017 | 2018 | 2019 |
|----------------|------|------|------|
| liczba urodzeń | 153  | 135  | 147  |

|                           |           |           |           |
|---------------------------|-----------|-----------|-----------|
| liczba zgonów             | 89        | 100       | 103       |
| <b>przyrost naturalny</b> | <b>64</b> | <b>35</b> | <b>44</b> |

Dane Urzędu Gminy Czarna

Tabela 5. Ruch migracyjny ludności w latach 2017-2019

| zakres danych                         | 2017  | 2018   | 2019      |
|---------------------------------------|-------|--------|-----------|
| liczba zameldowanych osób spoza gminy | 121   | 140    | 143       |
| w tym z zagranicy                     | 6     | 2      | 0         |
| liczba osób wymeldowanych poza gminę  | b. d. | b. d.- | 122       |
| w tym za granicę                      | b. d. | b. d.  | 0         |
| <b>saldo migracji ogółem</b>          |       |        | <b>21</b> |

Dane Urzędu Gminy Czarna.

W latach 2017-2019 w każdym kolejnym roku analizy liczba urodzeń była wyższa niż liczba zgonów, przyrost naturalny był więc wyrażony liczbą dodatnią, warto jednak zauważyć, iż o ile liczba zgonów rosła systematycznie, to liczba urodzeń ulegała wahaniom wykazując tendencję malejącą. Saldo migracji ludności gminy było w 2019 r. dodatnie.

Dostrzegane zmiany demograficzne, ze szczególnym uwzględnieniem zjawiska starzenia się społeczeństwa, wymagają kompleksowego podejścia do sytuacji poszczególnych grup mieszkańców, poznania ich potrzeb i oczekiwań, co umożliwi wypracowanie odpowiednich rozwiązań sprzyjających zarówno rozwojowi społecznemu, jak i gospodarczemu gminy.

#### 4. INFRASTRUKTURA TECHNICZNA

Sieć wodociągowa w gminie Czarna jest bardzo dobrze rozwinięta, zaopatruje w wodę blisko 93% mieszkańców. Podobna sytuacja ma miejsce, jeśli chodzi o sieć kanalizacyjną; ma ona długość 152 km i jest dostępna dla prawie 87% mieszkańców. Na terenie gminy znajduje się jedna oczyszczalnia ścieków komunalnych. Obsługuje ona ok. 87% mieszkańców. Gmina prowadzi selektywną zbiórkę odpadów komunalnych. Na mocy porozumienia międzygminnego wspólnie z gminą Leżajsk utworzony został Punkt Selektywnego Zbierania Odpadów Komunalnych, który zlokalizowany jest w miejscowości Giedlarowa. Na obszarze gminy występuje sieć gazowa, ponadto mieszkańcy mogą korzystać z gazu propan-butan dostępnego w butlach. Poniżej zawarto szczegółowe dane na temat istniejącej infrastruktury technicznej.

Tabela 6. Infrastruktura techniczna w gminie w 2019 r.

|  |         |
|--|---------|
| <b>sieć wodociągowa</b>                                  |         |
| długość czynnej sieci wodociągowej (w km)                | 146     |
| liczba ludności korzystającej z sieci wodociągowej       | 10 879  |
| <b>sieć kanalizacyjna</b>                                |         |
| długość czynnej sieci kanalizacyjnej (w km)              | 152     |
| liczba ludności korzystającej z sieci kanalizacyjnej     | 10 194  |
| <b>oczyszczalnie ścieków</b>                             |         |
| liczba oczyszczalni ścieków                              | 1       |
| liczba ludności obsługiwanej przez oczyszczalnie ścieków | 10 194  |
| <b>drogi w gminie</b>                                    |         |
| długość dróg publicznych w gminie ogółem (w km)          | 41, 740 |
| w tym długość dróg gminnych (w km)                       | 44      |

Dane Urzędu Gminy Czarna.

W uzupełnieniu powyższych danych warto wymienić najważniejsze spośród inwestycji realizowanych w gminie w latach 2017-2019:

Tabela 7. Najważniejsze inwestycje zrealizowane w gminie w latach 2017-2019

|   |
|---|
| <b>2017</b>   |
| <ol style="list-style-type: none"> <li>1. przebudowa i rozbudowa budynku Ośrodka Kultury w Krzemienicy</li> <li>2. termomodernizacja budynku Ośrodka Kultury w Dąbrówkach i Woli Małej</li> </ol>   |
| <b>2018</b>   |
| <ol style="list-style-type: none"> <li>1. wykonanie nowych elewacji na budynkach ośrodków kultury w Medyni Łańcuckiej i w Czarnej</li> <li>2. przebudowa dróg gminnych i powiatowych polegająca na wykonaniu nowych nawierzchni asfaltowych na terenie całej gminy</li> </ol> |
| <b>2019</b>   |
| <ol style="list-style-type: none"> <li>1. budowa oświetlenia przy drogach gminnych w miejscowościach Pogwizdów i Krzemienica</li> <li>2. przebudowa dróg gminnych</li> </ol>  |

Dane Urzędu Gminy Czarna.

## 5.KOMUNIKACJA I TRANSPORT

Gmina Czarna posiada dość dobrze rozwiniętą sieć dróg lokalnych oraz dostęp do dróg wojewódzkich i krajowych. Dogodne połączenia komunikacyjne zapewniają dwa odcinki drogi krajowej Nr 4 Zgorzelec – Medyka oraz odcinek drogi krajowej Nr 19 relacji Rzeszów – Lublin, a także drogi wojewódzkie: Nr 881 Sokołów

– Łańcut i Nr 877 Leżajsk – Łańcut. Przez teren sołectw Wola Mała, Czarna i Krzemienica przebiega odcinek autostrady A4. Mieszkańcy gminy mają także dostęp do linii kolejowej na trasie Przemyśl – Kraków.

Gmina Czarna położona jest w odległości ok. 20 km od stolicy województwa – Rzeszowa, ok. 7 km od stolicy powiatu – Łańcuta i ok. 28 km od Leżajska. Podmioty świadczące usługi komunikacyjne na terenie gminy to: PKS Leżajsk, PKS Rzeszów, PKP Rzeszów oraz dwóch prywatnych przedsiębiorców. Czynna stacja i przystanek kolejowy znajduje się w miejscowości Krzemienica.

## 6. GOSPODARKA

Gmina Czarna ma charakter typowo rolniczy; posiada dobre warunki glebowe dla rozwoju rolnictwa. Zdecydowaną większość obszaru gminy stanowią użytki rolne, przy czym grunty orne obejmują około 62% powierzchni użytków rolnych, a łąki i pastwiska 27%. Użytki rolne występujące na obszarze gminy, zaliczane są do gleb II – VI z klasy bonitacyjnej. Przeważają użytki w klasach II – IV. Niewielki odsetek stanowią gleby organiczne (szczególnie chronione z mocy ustawy o ochronie gruntów rolnych i leśnych). W północnej części gminy występują gleby niezbyt urodzajne zaliczane do IV i V klasy, natomiast w części południowej występują dość żyzne gleby należące do II i III klasy, powstałe z lessów.

W rolnictwie dominuje sektor prywatny, właścicielami użytków rolnych w większości są osoby fizyczne. Niekorzystnym faktem jest to, że są to w większości gospodarstwa małe, gdyż w małych i bardzo małych gospodarstwach trudno jest prowadzić opłacalną produkcję rolną. Na terenie gminy funkcjonuje ok. 2500 gospodarstw rolnych indywidualnych, przy czym największy odsetek stanowią gospodarstwa o powierzchni nie większej niż 2-3 ha. W produkcji rolniczej przeważa uprawa ziemniaków i zbóż oraz hodowla drobiu. Poniższa tabela przedstawia strukturę gruntów w gminie.

**Tabela 8. Użytki rolne, lasy i grunty leśne**

|   |            |
|---|------------|
| <b>powierzchnia gminy ogółem (w ha)</b>       | 7 809,1520 |
| powierzchnia użytków rolnych ogółem (w ha)    | 4 680,4303 |
| powierzchnia lasów i gruntów leśnych (w ha)   | 2 451,709  |
| powierzchnia pozostałych gruntów i nieużytków | 677,0127   |

Dane Urzędu Gminy Czarna.

W latach 2017-2019 rosła aktywność gospodarcza mieszkańców gminy Czarna, co znalazło odzwierciedlenie w zarejestrowanej liczbie podmiotów gospodarczych prowadzących działalność na terenie gminy. Dane w tym zakresie przedstawia poniższa tabela.

**Tabela 9. Podmioty gospodarcze na terenie gminy w latach 2017-2019**

| <b>zakres danych</b>  | <b>2017</b> | <b>2018</b> | <b>2019</b> |
|---|-------------|-------------|-------------|
| liczba podmiotów gospodarczych w gminie (według stanu na koniec roku) | 125         | 420         | 535         |

Dane Urzędu Gminy Czarna.

## 7. ZASOBY I DODATKI MIESZKANIOWE

W 2019 r. gmina Czarna posiadała w swoich zasobach 4 mieszkania komunalne o łącznej powierzchni 254,92 m<sup>2</sup>, w których zamieszkiwało 10 osób. Przeciętna powierzchnia użytkowa 1 mieszkania komunalnego wynosiła 63,73 m<sup>2</sup>. Jeśli chodzi o mieszkania socjalne, to w 2019 r. gmina dysponowała 1 takim lokalem o powierzchni 36,19 m<sup>2</sup>, a w analizowanym roku nie było ono zamieszkiwane. Dane dotyczące sytuacji mieszkaniowej w gminie w latach 2017-2019 zawiera poniższa tabela.

**Tabela 10. Zasoby mieszkaniowe w gminie w latach 2017-2019**

| <b>zakres danych</b>  | <b>2017</b> | <b>2018</b> | <b>2019</b> |
|---|-------------|-------------|-------------|
| liczba mieszkań komunalnych   | 4           | 4           | 4           |
| łączna powierzchnia użytkowa mieszkań komunalnych (w m <sup>2</sup> )         | 254,92      | 254,92      | 254,92      |
| liczba osób mieszkających w mieszkaniach komunalnych                          | 10          | 10          | 10          |
| przeciętna powierzchnia użytkowa 1 mieszkania komunalnego (w m <sup>2</sup> ) | 63,73       | 63,73       | 63,73       |
| liczba mieszkań socjalnych  | 1           | 1           | 1           |
| łączna powierzchnia użytkowa mieszkań socjalnych (w m <sup>2</sup> )          | 36,19       | 36,19       | 36,19       |
| liczba osób mieszkających w mieszkaniach socjalnych                           | 0           | 0           | 0           |

Dane Urzędu Gminy Czarna.

Gospodarstwom domowym, które ze względu na swoją trudną sytuację ekonomiczną nie są w stanie pokrywać całości kosztów związanych z utrzymaniem mieszkania, świadczona jest pomoc pieniężna zwana dodatkiem mieszkaniowym. W gminie Czarna tej formy wsparcia udziela Gminny Ośrodek Pomocy Społecznej



w Czarnej. W latach, do których odnosi się niniejszy dokument tej formy pomocy nie przyznawano.

## 8. EDUKACJA I KULTURA

W roku szkolnym 2019/2020 w gminie funkcjonowało 15 placówek systemu oświaty (8 placówek wychowania przedszkolnego w ramach zespołów szkolnych i 7 szkół podstawowych). Dane na temat przedszkoli i szkół w gminie oraz podopiecznych i nauczycieli w nich zatrudnionych zawierają tabele zamieszczone poniżej.

**Tabela 11. Placówki wychowania przedszkolnego w gminie w roku szkolnym 2019/2020**

| typ placówki                       | liczba placówek | liczba dzieci, uczniów | liczba nauczycieli |
|------------------------------------|-----------------|------------------------|--------------------|
| placówki wychowania przedszkolnego | 8               | 509                    | 39                 |

Dane Urzędu Gminy Czarna.

**Tabela 12. Placówki systemu oświaty w gminie w roku szkolnym 2019/2020**

| typ placówki      | liczba placówek | liczba dzieci, uczniów | liczba nauczycieli |
|-------------------|-----------------|------------------------|--------------------|
| szkoły podstawowe | 7               | 1 014                  | 128                |

Dane Urzędu Gminy Czarna.

**Tabela 13. Wykaz placówek systemu oświaty działających w gminie w roku szkolnym 2019/2020**

| lp. | nazwa placówki   | adres  |
|-----|--|--|
| 1.  | Zespół Szkół w Czarnej<br>Publiczne Przedszkole nr 1<br>Publiczne Przedszkole nr 2 | Czarna 857<br>Czarna 613 37-125 Czarna<br>Czarna 259 |
| 2.  | Zespół Szkół w Krzemienicy   | 37-127 Krzemienica 631                               |
| 3.  | Zespół Szkół w Medyni Łańcuckiej   | Medynia Łańcucka 105,<br>37-126 Medynia Głogowska    |
| 4.  | Zespół Szkół w Medyni Głogowskiej  | 37-126 Medynia Głogowska 426                         |
| 5.  | Zespół Szkół w Woli Małej  | Wola Mała 160, 37-100 Łańcut                         |
| 6.  | Zespół Szkół w Dąbrówkach  | Dąbrówki 211, 37-100 Łańcut                          |
| 7.  | Zespół Szkół w Zalesiu   | Zalesie 123, 37-126 Medynia Głogowska                |

Dane Urzędu Gminy Czarna.

Działalność kulturalna skupia się wokół Gminnego Ośrodka Kultury i Rekreacji w Czarnej. Instytucja realizuje zadania w dziedzinie wychowania, edukacji i upowszechniania kultury. Placówka organizuje imprezy o charakterze kulturalnym,



lokalne i środowiskowe uroczystości oraz prowadzi wszelkiego rodzaju kursy i koła zainteresowań dla młodzieży i dorosłych, m.in: zajęcia umuzykalniające, muzyczne, wokalne, teatralne, taneczne, gimnastyczne, warsztaty plastyczne i rękodzielnicze, spotkania, wystawy. Gminny Ośrodek Kultury i Rekreacji funkcjonuje w połączeniu z filiami w Krzemienicy, Woli Małej, Dąbrówkach, Zalesiu Medyni Głogowskiej i Medyni Łańcuckiej.

W gminie Czarna funkcjonuje Gminna Biblioteka Publiczna, wraz z jej filiami w Dąbrówkach, Krzemienicy, Medyni Głogowskiej, Medyni Łańcuckiej i Zalesiu, której zadaniem jest gromadzenie, opracowanie i udostępnienie zbiorów bibliotecznych oraz promowanie czytelnictwa i upowszechnianie wiedzy na obszarze gminy.

Biblioteka prowadzi wypożyczalnię i czytelnię. Placówka angażuje się w liczne działania kulturalne. Prowadzi akcje promujące czytelnictwo, m.in. lekcje biblioteczne. Organizuje wystawy, spotkania i konkursy dla czytelników w różnym wieku. Współpracuje z lokalnymi placówkami edukacyjnymi i organizacjami, czynnie angażuje się również w liczne gminne wydarzenia kulturalne i edukacyjne. Na uwagę zasługuje fakt, iż w Krzemienicy działa od ok 100 lat amatorski Teatr Dramatyczny. W repertuarze teatru są sztuki historyczno-patriotyczne, religijne i obyczajowe, a także komedie. Placówka skupia ludzi w różnym wieku i różnych zawodów, których łączy pasja tworzenia sztuki. W gminie jest też Teatr Mimezis 2, który prowadzi m. in. spotkania i warsztaty. Działają także regionalne zespoły śpiewacze, kapela oraz chór. Dane na temat placówek kultury w gminie zawarto w poniższych tabelach.

**Tabela 14. Placówki kultury w gminie w 2019 r.**

| typ placówki       | liczba placówek | liczba osób objętych ofertą | liczba pracowników |
|--------------------|-----------------|-----------------------------|--------------------|
| ośrodki kultury    | 6               | mieszkańcy gminy            | 12                 |
| biblioteki i filie | 6               | mieszkańcy gminy            | 6                  |

Dane Urzędu Gminy Czarna.

**Tabela 15. Wykaz placówek kultury i zespołów artystycznych w 2019 r.**

| lp. | nazwa placówki  | adres             |
|-----|---|-------------------|
| 1.  | Gminny Ośrodek Kultury i Rekreacji<br>– Filia Krzemienica<br>– Filia Czarna<br>– Filia Wola Mała<br>– Filia Zalesie<br>– Filia Dąbrówki<br>– Filia Medynia Łańcucka | 37-125 Czarna 260 |

|    |   |                   |
|----|---|-------------------|
|    | – Filia Medynia Głogowska   |                   |
| 2. | Gminna Biblioteka Publiczna w Czarnej<br>– Filia w Dąbrówkach<br>– Filia w Krzemienicy<br>– Filia w Medyni Głogowskiej<br>– Filia w Medyni Łańcuckiej<br>– Filia w Zalesiu  | 37-125 Czarna 262 |
| 3. | Zespoły artystyczne i teatry:<br>– Teatr Dramatyczny w Krzemienicy<br>– Teatr Mimezis w Czarnej<br>– Zespół Regionalny „Wesele Krzemienieckie” w Ośrodku Kultury w Krzemienicy<br>– Zespół Śpiewaczy KGW z Krzemienicy<br>– Kapela i Zespół Śpiewaczy „Wolanie” w Woli Małej<br>– Zespół Śpiewaczy „Dąbrówczanki” w Dąbrówkach<br>– Zespół Śpiewaczy „Jakubki” w Krzemienicy<br>– Chór Św. Jakuba w Krzemienicy |                   |

Dane Urzędu Gminy Czarna.

Dane pozyskane z badania ankietowego przeprowadzonego w środowisku lokalnym pozwoliły poznać opinie mieszkańców na temat oferty edukacyjnej, opieki przedszkolnej, opieki nad dziećmi do lat 3 i oferty kulturalnej w gminie.

Uczestnicy badania jednoznacznie i bardzo pozytywnie ocenili ofertę edukacyjną szkół w gminie. Według 93% badanych jest ona dobra. Trudności z odniesieniem się do tej kwestii miało 7% pytanych. Poniższy wykres przedstawia rozkład odpowiedzi na pytanie dotyczące oferty edukacyjnej.

**Wykres 1. Jak Pani/Pan ocenia ofertę edukacyjną szkół w gminie?**

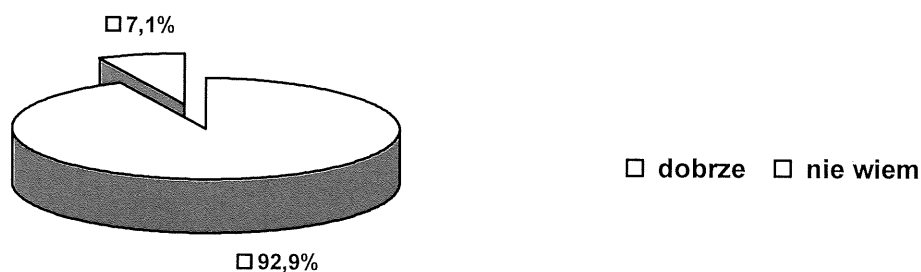

Dane z badań ankietowych przeprowadzonych w środowisku lokalnym.

Jeśli chodzi o ofertę opieki przedszkolnej w gminie, to ponad 85% ankietowanych stwierdziło, że zaspokaja ona potrzeby w tym zakresie. 7% uczestników badania nie podziela tej opinii, taki sam odsetek nie ma zdania w tej sprawie.

Połowa respondentów nie orientuje się natomiast w sprawie opieki nad dziećmi do lat 3 w gminie. Pozostali są podzieleni w opiniach, czy potrzeby mieszkańców w tym zakresie są zaspokojone.

Zdecydowana większość (78,5%) ankietowanych oceniła obecną ofertę kulturalną w gminie pozytywnie. Przeciwnego zdania było 7% badanych. Opinii w tej sprawie nie przedstawiło 14% respondentów. Rozkład odpowiedzi dotyczący atrakcyjności oferty kulturalnej w gminie ilustruje poniższy wykres.

**Wykres 2. Jaka jest według Pani/Pana atrakcyjność oferty kulturalnej w gminie?**

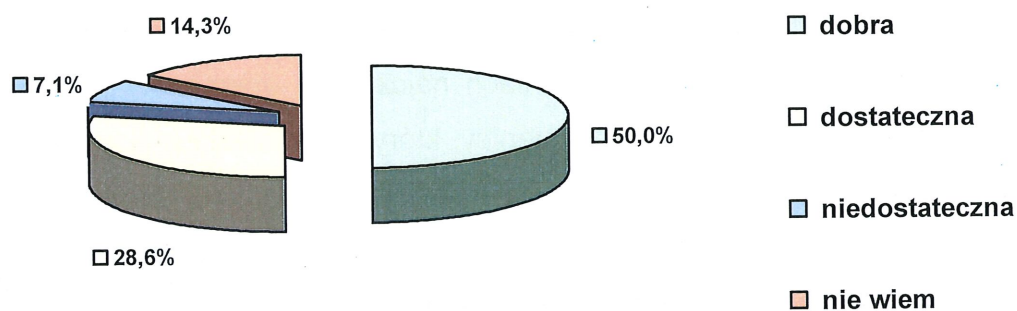

Dane z badań ankietowych przeprowadzonych w środowisku lokalnym.

## 9. OCHRONA ZDROWIA

Mieszkańcom gminy Czarna zapewniają opiekę zdrowotną 4 placówki podstawowej opieki zdrowotnej, tj. Gabinet Lekarski POZ w Czarnej, Poradnia POZ w Krzemienicy, NZOZ „Vena-An” w Dąbrówkach, Poradnia IPL w Medyni Głogowskiej. W gminie prowadzone są 2 prywatne praktyki lekarskie oraz działają 4 apteki. Dane zawarto w poniższej tabeli.

**Tabela 16. Zakłady opieki zdrowotnej, praktyki lekarskie i apteki w gminie w 2019 r.**

|  |   |
|--|---|
| liczba zakładów opieki zdrowotnej ogółem               | 4 |
| w tym liczba niepublicznych zakładów opieki zdrowotnej | 2 |
| liczba prywatnych praktyk lekarskich                   | 2 |
| liczba aptek i punktów aptecznych                      | 4 |

Dane Urzędu Gminy Czarna.

Na terenie gminy nie ma szpitala. Najbliższy szpital oraz jednostki zapewniające opiekę w zakresie chorób wewnętrznych, pediatrii czy ambulatoryjną, znajdują się w Łańcucie. Ponadto szeroką specjalistyczną opiekę lekarską mieszkańcy gminy Czarna mogą uzyskać w Rzeszowie. Wykaz zakładów opieki zdrowotnej w gminie przedstawia tabela zamieszczona poniżej.

Tabela 17. Wykaz zakładów opieki zdrowotnej i aptek w gminie w 2019 r.

| lp. | podmiot                                  | adres                        |
|-----|--|------------------------------|
| 1.  | Gabinet Lek. POZ                         | 37-125 Czarna 262B           |
| 2.  | CM w Łańcucie-Poradnia POZ w Krzemienicy | 37-127 Krzemienica 676       |
| 3.  | NZOZ VENA_AN                             | 37-100 Dąbrówki 210          |
| 4.  | Indywidualna Praktyka Lekarska           | 37-126 Medynia Głogowska 557 |

Dane Urzędu Gminy Czarna.

Dla poznania sytuacji zdrowotnej mieszkańców gminy ważna jest analiza danych będących w posiadaniu zakładów opieki zdrowotnej działających na jej terenie. Informacje o schorzeniach najczęściej diagnozowanych u pacjentów pochodzą z Gabinetu POZ w Krzemienicy, który obejmował opieką czynną 368 osób dorosłych z terenu gminy Czarna. Poniżej zamieszczono tabelę z informacjami o najczęściej występujących schorzeniach wśród osób w wieku 19 lat i więcej korzystających z opieki medycznej w w/w placówce w 2019 r.

Tabela 18. Schorzenia pacjentów w wieku 19 i więcej lat korzystających z POZ w gminie w 2019 r.

| rodzaj schorzenia                                  | liczba osób, u których stwierdzono schorzenie |
|--|---|
| gruźlica   | 2   |
| nowotwory  | 21  |
| choroby tarczycy                                   | 27  |
| cukrzyca   | 37  |
| niedokrwistość                                     | 13  |
| choroby obwodowego układu nerwowego                | 3   |
| choroby układu krążenia                            | 172   |
| przewlekły nieżyt oskrzeli, dychawica oskrzelowa   | 21  |
| przewlekłe choroby układu trawiennego              | 17  |
| choroby układu mięśniowo-kostnego i tkanki łącznej | 39  |

Źródła danych: Sprawozdanie MZ-11 o działalności i pracujących w ambulatoryjnej opiece zdrowotnej.

Wśród dorosłych mieszkańców gminy najczęściej diagnozowano choroby krążenia, cukrzycę oraz choroby układu mięśniowo-kostnego i tkanki łącznej. Nieco rzadziej były to choroby tarczycy.

Przytoczone dane pokrywają się z informacjami o najczęściej stwierdzanych schorzeniach przekazanymi (bez danych liczbowych) do Gminnego Ośrodka Pomocy Społecznej przez pozostałe placówki ochrony zdrowia działające w gminie.



Na podstawie przekazanych informacji, można stwierdzić, iż u dzieci i młodzieży z gminy najczęściej diagnozowano zniekształcenia kręgosłupa, zaburzenia refrakcji i akomodacji oka, padaczkę oraz alergię – dychawicę oskrzelową.

Ważną rolę w utrzymaniu dobrego stanu zdrowia pełni profilaktyka. Poniższa tabela przedstawia dane szczegółowe na temat dzieci do lat 3 objętych opieką profilaktyczną oraz dzieci i młodzieży do lat 19 objętych profilaktycznymi badaniami lekarskimi.

**Tabela 19. Profilaktyka zdrowotna dzieci i młodzieży z gminy w 2019 r.**

| forma profilaktyki  | liczba dzieci i młodzieży |
|---|---------------------------|
| porady profilaktyczne lekarza rodzinnego (dzieci do lat 3)  | 45                        |
| wizyty profilaktyczne pielęgniarek i położnych (dzieci do 1. roku życia)  | 25                        |
| profilaktyczne badania lekarskie (dzieci i młodzież do lat 19 podlegający badaniu)                                | 17                        |
| profilaktyczne badania lekarskie (dzieci i młodzież do lat 19 zbadani zgodnie z programem badań profilaktycznych) | 9                         |

Źródła danych: Sprawozdanie MZ-11 o działalności i pracujących w ambulatoryjnej opiece zdrowotnej.

Szeroko pojęta tematyka ochrony zdrowia znalazła odzwierciedlenie w badaniu ankietowym przeprowadzonym na potrzeby niniejszego opracowania. Rozkład odpowiedzi na temat ocen mieszkańców odnoszących się do funkcjonowania ochrony zdrowia w gminie ilustruje wykres zamieszczony poniżej.

**Wykres 3. Jak Pani/Pan ocenia dostępną w gminie ofertę w zakresie ochrony zdrowia?**

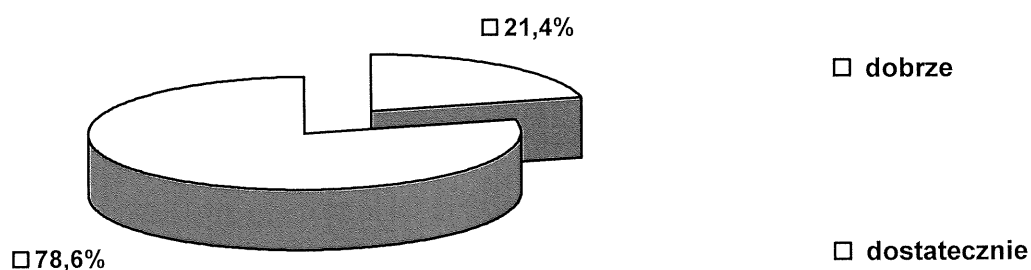

Dane z badań ankietowych przeprowadzonych w środowisku lokalnym.

Mieszkańcy pozytywnie ocenili ofertę w zakresie ochrony zdrowia w gminie. Zdaniem 78% ankietowanych jest ona dobra, a kolejne 22% respondentów stwierdziło, że jest dostateczna.

## 10. SPORT, REKREACJA I TURYSTYKA

Uprawianiu sportu i rekreacji w gminie Czarna służą zarówno obiekty sportowo-rekreacyjne, jak i naturalne warunki oraz przyroda tego regionu. Na bazę służącą uprawianiu sportu i rekreacji w gminie składają się obiekty (m.in. hala sportowa Orlik w Czarnej, Orlik w Czarnej – obiekt lekkoatletyczny, stadion sportowy w Dąbrówkach z Otwartą Strefą Aktywności).

Propagowaniem kultury fizycznej w gminie zajmują się również działające na jej terenie kluby sportowe. Dane na temat obiektów sportowo-rekreacyjnych i klubów sportowych w gminie zawierają poniższe tabele.

**Tabela 20. Sport i rekreacja w 2019 r.**

| rodzaj podmiotu                  | liczba |
|----------------------------------|--------|
| obiekty rekreacyjno-sportowe     | 3      |
| kluby sportowe                   | 8      |
| w tym uczniowskie kluby sportowe | 2      |

Dane Urzędu Gminy Czarna.

**Tabela 21. Wykaz obiektów rekreacyjno-sportowych oraz klubów sportowych na terenie gminy w 2019 r.**

| lp. | obiekty i kluby                          | adres                             |
|-----|--|-----------------------------------|
| 1.  | Stadion sportowy                         | 37-100 Dąbrówki                   |
| 2.  | Hala sportowa Orlik                      | 37-125 Czarna                     |
| 3.  | Obiekt lekkoatletyczny Orlik             | 37-125 Czarna                     |
| 4.  | Klub Sportowy Wisłok                     | 37-125 Czarna                     |
| 5.  | Klub Sportowy „CCC”                      | 37-100 Łańcut, Dąbrówki 262A      |
| 6.  | Klub Sportowy „JAWOR”                    | 37-127 Krzemienica 617A           |
| 7.  | Klub Sportowy „Astra”                    | 37-126 Medynia Gł. Pogwizdów 308  |
| 8.  | Klub Sportowy „LAS” Zalesie              | 37-126 Medynia Gł. Zalesie 30     |
| 9.  | Stow. Turystyczno-Sportowe „Jordan”      | 37-100 Łańcut, Wola Mała 84       |
| 10. | Uczniowski Klub Sportowy „Sokół” Czarna  | 37-125 Czarna 857                 |
| 11. | Uczniowski Klub Sportowy „Czarna Szekla” | 37-126 Medynia Gł., Pogwizdów 403 |

Dane Urzędu Gminy Czarna .

Krajobraz gminy Czarna charakteryzuje się płaską rzeźbą terenu, poprzedzielany jest dolinami i potokami. Najwyższe wzniesienie to: Królewska Góra – 261 m n.p.m. w Medyni i Góra Zalas – 259,6 m n.p.m. między Rakszawą a Zalesiem. Cały obszar gminy, wyłączając mały skrawek południowy

i północny położony jest na poziomie 200 m n.p.m. Miejscowość Czarna, Dąbrówki oraz Wola Mała leżą w dolinie Wisłoka, natomiast pozostałe wsie położone są na terenach równinnych i pagórkowatych.

Rozwojowi turystyki ma służyć Łańcucko-Leżajski Związek Gmin Turystycznych z siedzibą w Łańcucie. Miasto jest również współinicjatorem powstania "Stowarzyszenia Historycznych Miast Europy". W swojej działalności stowarzyszenie podejmuje działania na rzecz rozwoju turystyki, organizuje wymianę kulturalną, sportową i wspólną promocję.

W Gminie Czarna warte obejrzenia są zabytki architektury drewnianej: XV-wieczny kościół w Krzemienicy, zespół budynków dawnej Dyrekcji Lasów Ordynacji Potockich w Dąbrówkach oraz liczne tradycyjne budynki mieszkalne. Miejscowość Wola Mała, w której znajduje się starorzecze Wisłoka z licznymi meandrami jest doskonałym miejscem dla rodzinnych spacerów. Z kolei obie Medynie i Zalesie słyną z ludowych wyrobów garncarskich.

Z myślą o turystach na terenie gminy utworzono 24 punkty widokowe. Te starannie wybrane miejsca, z których można podziwiać atrakcyjne rozległe widoki są chronione przed przypadkowym i nieprzemyślanym działaniem człowieka, by nie zakłócić istniejącego naturalnego ładu przestrzennego.

W przeprowadzonym na potrzeby niniejszego opracowania badaniu ankietowym poproszono mieszkańców gminy o ocenę oferty w zakresie sportu i rekreacji w gminie. Rozkład uzyskanych odpowiedzi ilustruje poniższy wykres.

**Wykres 4. Jak Pani/Pan ocenia dostępną w gminie ofertę w zakresie sportu i rekreacji?**

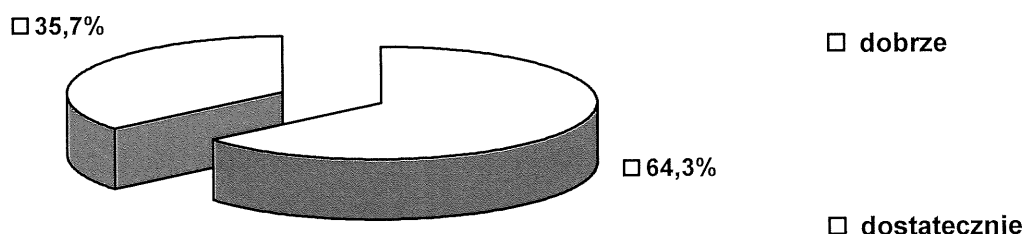

Dane z badań ankietowych przeprowadzonych w środowisku lokalnym.

Na podstawie uzyskanych opinii można stwierdzić, iż mieszkańcy doceniają podejmowane w gminie działania na rzecz tworzenia, a następnie rozwijania oferty w zakresie sportu i rekreacji, a sama oferta została bardzo pozytywnie oceniona

przez uczestników badania, bowiem ponad 64% ankietowanych uznało ją za dobrą, a blisko 36% respondentów przyznało, że jest dostateczna.

## 11. BEZPIECZEŃSTWO PUBLICZNE

Według informacji nadesłanych przez Komendę Powiatową Policji w Łąncucie (Rewir Dzielnicowych) dotyczących przestępczości w gminie Czarna, w 2019 roku na terenie gminy stwierdzono ogółem 109 przestępstw. Dla porównania: w 2017 roku były to 84 przestępstwa, a w 2018 roku – 97. Jeśli chodzi o czyny zabronione popełnione przez sprawców nieletnich, stwierdzono: 1 przypadek w 2018 r. i 1 w 2019 r.

Statystyka przestępstw z podziałem na kategorie za 2019 r. ( w nawiasie dane odpowiednio za 2017 r. i 2018 r.) przedstawia się następująco:

- przeciwko życiu i zdrowiu – 5 (1, 3)
- przeciwko wolności – 5 (3, 4)
- przeciwko bezpieczeństwu w komunikacji – 19 (24, 16)
- przeciwko mieniu – 49 (27, 38)
- przeciwko rodzinie i opiece – 7 (5, 22)
- przeciwko wiarygodności dokumentów – 1 (0, 0)
- z ustawy o przeciwdziałaniu narkomanii – 11 (1, 2)

Funkcjonariusze Policji przeprowadzali na terenie gminy interwencje m.in. w związku z podejrzeniem stosowania przemocy domowej. W wyniku prowadzonych interwencji sporządzono 11 formularzy w ramach procedury „Niebieskiej Karty”.

Teren gminy jest objęty działalnością Zespołu Kuratorskiej Służby Sądowej przy Sądzie Rejonowym w Łąncucie, skąd nadesłano informacje o sprawach prowadzonych w Zespole wobec mieszkańców gminy Czarna.

**Nadzory.** W 2017 roku ogólna liczba spraw wyniosła 24, a ogólna liczba osób – 70, w tym spraw, w których ograniczona została władza rodzicielska było 22 (68 osób). 1 sprawa dotyczyła nieletnich, którzy dokonali czynu karalnego i 1 sprawa nieletnich, którzy prezentują przejawy demoralizacji.

W 2018 r. ogólna liczba nadzorów to 26 (71 osób), w tym ograniczenie władzy rodzicielskiej 24 sprawy (69 osób), 2 sprawy dotyczyły nieletnich, którzy prezentują przejawy demoralizacji.

W 2019 r. ogólna liczba spraw to 32 (87 osób), w tym spraw, w których została ograniczona władza rodzicielska było 28 (83 osoby). 1 sprawa dotyczyła nieletnich,



którzy dokonali czynu karalnego, a 3 sprawy dotyczyły nieletnich, którzy prezentują przejawy demoralizacji.

**Dozory.** W 2017 r. ogólna liczba spraw wyniosła 40, a ogólna liczba osób – 29, w tym 1 sprawa (1 osoba) dotyczyła warunkowego przedterminowego zwolnienia, 6 spraw (6 osób) warunkowego zawieszenia kary pozbawienia wolności. W 2 sprawach 2 osoby dorosłe zostały skazane bez dozoru kuratora, ale z nałożonymi obowiązkami. W 31 sprawach (20 osób) orzeczono karę ograniczenia wolności bądź grzywna została zamieniona na prace społecznie użyteczne.

W 2018 r. ogólna liczba spraw wyniosła 29, a ogólna liczba osób – 20, w tym 1 sprawa (1 osoba) dot. warunkowego przedterminowego zwolnienia, 2 sprawy (2 osoby) warunkowego zawieszenia kary pozbawienia wolności, 1 sprawa (1 osoba) warunkowego umorzenia postępowania karnego. W 25 sprawach (16 osób) orzeczono karę ograniczenia wolności bądź grzywna została zamieniona na prace społecznie użyteczne.

W 2019 r. ogólna liczba spraw wyniosła 40, a ogólna liczba osób - 31, w tym 1 sprawa (1 osoba) dot. warunkowego przedterminowego zwolnienia, 6 spraw (5 osób) warunkowego zawieszenia kary pozbawienia wolności. W 2 sprawach 2 osoby dorosłe zostały skazane bez dozoru kuratora, ale z nałożonymi obowiązkami. W 31 sprawach (23 osoby) orzeczono karę ograniczenia wolności bądź grzywna została zamieniona na prace społecznie użyteczne.

W badaniu ankietowym przeprowadzonym na potrzeby niniejszego opracowania zadano mieszkańcom gminy pytanie na temat ich poczucia bezpieczeństwa w miejscu zamieszkania. Z wypowiedzi mieszkańców wynika, że w miejscu zamieszkania czują się oni bezpiecznie lub raczej bezpiecznie. Rozkład odpowiedzi ilustruje poniższy wykres.

**Wykres 5. Czy czuje się Pani/Pan bezpiecznie w miejscu zamieszkania?**

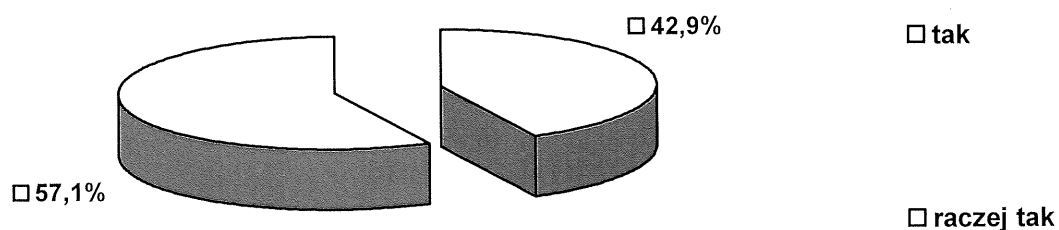

Dane z badań ankietowych przeprowadzonych w środowisku lokalnym.

## 12. POMOC SPOŁECZNA

Na koniec 2019 r. kadrę Gminnego Ośrodka Pomocy Społecznej stanowiło 20 pracowników, w tej liczbie 5 pracowników socjalnych. Dane na temat stanu zatrudnienia w Ośrodku, potrzeb w tym zakresie oraz poziomu wykształcenia pracujących w nim osób przedstawiają poniższe tabele.

**Tabela 22. Stan zatrudnienia w GOPS-ie oraz potrzeby w tym zakresie na koniec 2019 r.**

| rodzaj stanowiska                                       | liczba etatów | o ile etatów powinno być więcej? |
|---|---------------|----------------------------------|
| kadra kierownicza                                       | 1             |                                  |
| pracownicy socjalni                                     | 5             |                                  |
| pracownicy wykonujący usługi opiekuńcze                 | 2             |                                  |
| pracownicy wykonujący specjalistyczne usługi opiekuńcze | 5             | 2                                |
| pozostali pracownicy                                    | 7             |                                  |

Dane Gminnego Ośrodka Pomocy Społecznej w Czarnej.

**Tabela 23. Wykształcenie kadry GOPS-u oraz potrzeby w tym zakresie na koniec 2019 r.**

| rodzaj wykształcenia, dodatkowe kwalifikacje i zainteresowanie w tym zakresie         |   |                      | liczba osób       |                     |
|---|---|----------------------|-------------------|---------------------|
|   |   |                      | kadra kierownicza | pracownicy socjalni |
| wykształcenie   | wyższe kierunkowe   |                      | --                | 2                   |
|   | średnie kierunkowe  |                      | -                 | 3                   |
| dodatkowe kwalifikacje  | specjalizacja z zakresu organizacji pomocy społecznej     | ukończona            | 1                 |                     |
|   |   | w trakcie realizacji | -                 | -                   |
|   | specjalizacja I stopnia w zawodzie pracownika socjalnego  | posiadany            | -                 | 2                   |
|   |   | w trakcie realizacji | -                 | -                   |
|   | specjalizacja II stopnia w zawodzie pracownika socjalnego | posiadany            | -                 | -                   |
|   |   | w trakcie realizacji | -                 | -                   |
| osoby zainteresowane podjęciem specjalizacji z zakresu organizacji pomocy społecznej  |   |                      | 1                 |                     |
| osoby zainteresowane podjęciem specjalizacji I stopnia w zawodzie pracownik socjalny  |   |                      | 1                 |                     |
| osoby zainteresowane podjęciem specjalizacji II stopnia w zawodzie pracownik socjalny |   |                      | -                 |                     |

Dane Gminnego Ośrodka Pomocy Społecznej w Czarnej.

Ustawa o pomocy społecznej nakłada na Gminny Ośrodek Pomocy Społecznej obowiązek zatrudniania pracowników socjalnych proporcjonalnie do liczby ludności gminy w stosunku jeden pracownik socjalny zatrudniony w pełnym wymiarze czasu pracy na 2 000 mieszkańców lub proporcjonalnie do liczby rodzin i osób samotnie gospodarujących, objętych pracą socjalną w stosunku jeden pracownik socjalny zatrudniony w pełnym wymiarze czasu pracy na nie więcej niż 50 rodzin i osób samotnie gospodarujących, nie mniej jednak niż 3 pracowników. W 2019 r. w gminie Czarna wskaźnik ten nie był spełniony, bowiem na jednego pracownika socjalnego przypadało 2 352 mieszkańców. Wśród propozycji w zakresie rozwoju zasobów kadrowych GOPS-u figuruje potrzeba zwiększenia o 2 osoby liczby pracowników wykonujących specjalistyczne usługi opiekuńcze.

Z końcem 2019 r. wykształcenie wyższe kierunkowe posiadało 2 pracowników socjalnych, a średnie kierunkowe 3 pracowników socjalnych. Dodatkowo kierownik GOPS-u posiadał ukończoną specjalizację z zakresu organizacji pomocy społecznej. 1 osoba z kadry była zainteresowana podjęciem takiej specjalizacji oraz także 1 osoba była zainteresowana podjęciem specjalizacji I stopnia w zawodzie pracownik socjalny.

Poniższa tabela przedstawia dane dotyczące kwot wydatkowanych w latach 2017-2019 w gminie Czarna na pomoc jej mieszkańcom.

**Tabela 24. Środki finansowe wydatkowane przez gminę na pomoc mieszkańcom w latach 2017-2019**

| wielkość wydatków (w zł)   | 2017                 | 2018                 | 2019                 |
|--|----------------------|----------------------|----------------------|
| <b>ogółem</b>  | <b>14 955 547,47</b> | <b>14 675 132,40</b> | <b>17 462 853,11</b> |
| w tym na świadczenia pomocy społecznej                           | 831 482,67           | 836 836,20           | 903 019,56           |
| w tym na świadczenia rodzinne (obejmuje świadczenia wychowawcze) | 14 124 064,80        | 13 838 296,20        | 16 559 833,55        |
| na zadania własne gminy  | 592 209,67           | 581 144,20           | 637 281,56           |
| na zadania zlecone gminie  | 14 363 337,80        | 14 093 988,20        | 16 825 571,55        |

Dane Gminnego Ośrodka Pomocy Społecznej w Czarnej.

Wartość środków przeznaczanych w gminie na pomoc społeczną ulegała wahaniom, przy czym znaczny wzrost wysokości w/w kwot miał miejsce w 2019 r.

W wykonywaniu zadań z zakresu pomocy społecznej GOPS współdziałał z innymi jednostkami organizacyjnymi gminy, ochroną zdrowia, Policją, Powiatowym Urzędem Pracy, kuratorami sądowymi oraz instytucjami i organizacjami

pozarządowymi. Współpraca ta wpływa na prawidłowe identyfikowanie zapotrzebowania na pomoc, zgodnie z obowiązującymi przepisami, a co się z tym wiąże – pośrednio wpływa na trafność udzielanego wsparcia i właściwą dystrybucję środków. Poniższa tabela przedstawia dane dotyczące liczby mieszkańców gminy objętych przez GOPS wsparciem z zakresu pomocy społecznej w latach 2017-2019.

**Tabela 25. Beneficjenci pomocy społecznej w gminie w latach 2017-2019**

| zakres danych   | 2017 | 2018 | 2019 |
|---|------|------|------|
| liczba osób, którym przyznano decyzją świadczenie               | 463  | 434  | 393  |
| liczba rodzin   | 284  | 269  | 252  |
| liczba osób w rodzinach   | 826  | 783  | 727  |
| udział liczby osób w rodzinach w ogólnej liczbie ludności gminy | 7,1% | 6,6% | 6,1% |

Dane Gminnego Ośrodka Pomocy Społecznej w Czarnej.

Liczba osób w rodzinach objętych pomocą społeczną w gminie w latach 2017-2019 zmniejszała się. Analogicznie wypadał udział beneficjentów systemu pomocy społecznej w ogólnej liczbie ludności gminy. Uzupełnienie powyższych danych stanowią przedstawione w kolejnych tabelach informacje na temat struktury wiekowej oraz aktywności zawodowej odbiorców pomocy społecznej w 2019 r.

**Tabela 26. Struktura wiekowa beneficjentów pomocy społecznej w gminie w 2019 r.**

| wiek odbiorców  | liczba osób w rodzinach |
|-----------------|-------------------------|
| 0-17 lat        | 260                     |
| 18-25 lat       | 69                      |
| 26-35 lat       | 91                      |
| 36-45 lat       | 117                     |
| 46-55 lat       | 75                      |
| 56-65 lat       | 75                      |
| 66 lat i więcej | 40                      |
| <b>razem</b>    | <b>727</b>              |

Dane Gminnego Ośrodka Pomocy Społecznej w Czarnej.

**Tabela 27. Aktywność zawodowa beneficjentów pomocy społecznej w gminie w 2019 r.**

| rodzaj aktywności zawodowej | liczba osób powyżej 18 lat, którym przyznano pomoc według decyzji administracyjnych |
|-----------------------------|---|
| pracuje                     | 70  |
| pracuje dorywczo            | 26  |



|                                 |     |
|---------------------------------|-----|
| nie pracuje                     | 58  |
| studiuje                        | 19  |
| uczy się                        | 9   |
| na rencie                       | 36  |
| na emeryturze                   | 27  |
| na zasiłku dla bezrobotnych     | 16  |
| bezrobotny bez prawa do zasiłku | 102 |

Dane Gminnego Ośrodka Pomocy Społecznej w Czarnej.

Analiza struktury wiekowej mieszkańców gminy objętych przez GOPS pomocą społeczną w 2019 r. wykazała, że największe grupy stanowiły osoby w wieku 0-17 lat oraz 36-45 lat. Jeśli zaś chodzi o aktywność zawodową dorosłych odbiorców pomocy społecznej, to najliczniejszą grupę stanowiły osoby bezrobotne bez prawa do zasiłku. Szczegółowe dane liczbowe dotyczące powodów przyznawania pomocy społecznej w gminie w latach 2017-2019 przedstawia poniższa tabela.

**Tabela 28. Powody przyznania pomocy społecznej w gminie w latach 2017-2019**

| powód przyznania pomocy  | liczba rodzin |      |      | liczba osób w rodzinach |      |      |
|--|---------------|------|------|-------------------------|------|------|
|  | 2017          | 2018 | 2019 | 2017                    | 2018 | 2019 |
| ubóstwo  | 218           | 170  | 155  | 620                     | 480  | 418  |
| bezdomność   | 3             | 2    | 3    | 3                       | 2    | 3    |
| potrzeba ochrony macierzyństwa   | 16            | 11   | 25   | 92                      | 70   | 147  |
| bezrobocie   | 193           | 164  | 125  | 595                     | 500  | 375  |
| niepełnosprawność  | 106           | 104  | 98   | 275                     | 266  | 255  |
| długotrwała lub ciężka choroba   | 56            | 75   | 79   | 159                     | 208  | 227  |
| bezradność w sprawach opiekuńczo-wychowawczych i prowadzenia gospodarstwa domowego | 85            | 29   | 34   | 345                     | 108  | 131  |
| w tym rodziny niepełne   | 34            | 24   | 19   | 116                     | 84   | 59   |
| w tym rodziny wielodzietne   | 21            | 6    | 17   | 129                     | 33   | 99   |
| przemoc w rodzinie   | 0             | 2    | 0    | 0                       | 8    | 0    |
| alkoholizm   | 1             | 0    | 1    | 3                       | 0    | 1    |
| trudności w przystosowaniu do  | 0             | 2    | 1    | 0                       | 2    | 1    |



|                                      |   |   |   |   |   |   |
|--------------------------------------|---|---|---|---|---|---|
| życia po opuszczeniu zakładu karnego |   |   |   |   |   |   |
| zdarzenie losowe                     | 0 | 1 | 1 | 0 | 4 | 4 |
| klęska żywiołowa lub ekologiczna     | 0 | 0 | 1 | 0 | 0 | 2 |

Dane Gminnego Ośrodka Pomocy Społecznej w Czarnej.

Najczęstszymi powodami przyznawania pomocy społecznej w gminie w latach 2017-2019 były: ubóstwo, bezrobocie oraz niepełnosprawność. We wszystkich przypadkach na przestrzeni rozpatrywanego okresu nastąpił spadek liczby rodzin i liczby osób w rodzinach korzystających ze wsparcia z wymienionych przyczyn. Istotnym powodem udzielania mieszkańcom gminy wsparcia ze strony pomocy społecznej była długotrwała lub ciężka choroba; liczba rodzin i osób w rodzinach, którym w tym przypadku udzielono pomocy zwiększała się z roku na rok. Zauważalnymi powodami przyznawania wsparcia ze strony pomocy społecznej była bezradność w sprawach opiekuńczo-wychowawczych i prowadzenia gospodarstwa domowego oraz potrzeba ochrony macierzyństwa.

Liczba rodzin i osób w rodzinach w obu przypadkach ulegała wahaniom, przy czym, szczególnie w odniesieniu do potrzeby ochrony macierzyństwa, można mówić o tendencji wzrostowej. Znacznie mniejszy był zakres pomocy przyznanej z powodu bezdomności, przemocy w rodzinie, alkoholizmu czy zdarzeń losowych; ograniczał się do kilku pojedynczych przypadków na przestrzeni rozpatrywanego okresu.

W badaniach ankietowych przeprowadzonych na potrzeby niniejszego opracowania poruszono kwestię oceny realizowanych w gminie działań w zakresie przeciwdziałania ubóstwu. Ankietowani pozytywnie ocenili te działania. Zdaniem 85,7% badanych są one dobre, z kolei 14,3% respondentów przyznało, że są dostateczne. Poniższy wykres zawiera rozkład odpowiedzi.

**Wykres 6. Jak Pani/Pan ocenia realizowane w gminie działania w zakresie przeciwdziałania ubóstwu?**

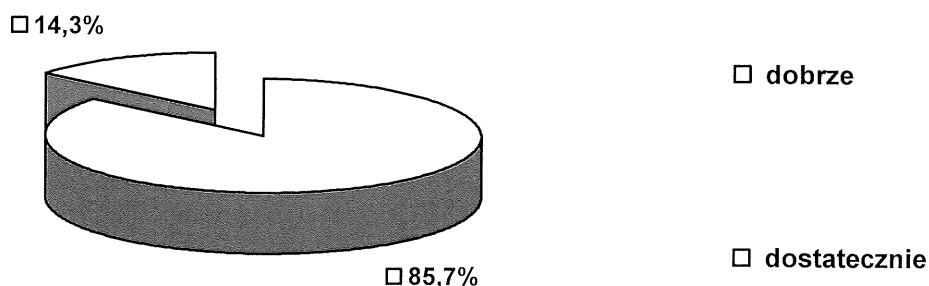

Dane z badań ankietowych przeprowadzonych w środowisku lokalnym.

Trudności rodzin, będące jednym z warunków udzielania świadczeń z pomocy społecznej, wpływały nie tylko na wysokość pomocy finansowej, ale także na formę udzielanego przez Gminny Ośrodek Pomocy Społecznej w Czarnej wsparcia. Dane liczbowe dotyczące różnych form wsparcia przyznawanego przez GOPS w Czarnej za lata 2017-2019 przedstawia poniższa tabela.

Tabela 29. Formy wsparcia udzielanego w gminie przez GOPS w latach 2017-2019

| formy pomocy                                 | liczba osób, którym przyznano decyzją administracyjną świadczenie |      |      | liczba rodzin |      |      | liczba osób w rodzinach |      |      |
|--|---|------|------|---------------|------|------|-------------------------|------|------|
|  | 2017  | 2018 | 2019 | 2017          | 2018 | 2019 | 2017                    | 2018 | 2019 |
| pieniężna                                    | 250   | 233  | 220  | 246           | 232  | 218  | 685                     | 666  | 610  |
| rzeczowa                                     | 218   | 208  | 182  | 127           | 121  | 107  | 509                     | 473  | 419  |
| praca socjalna                               | X   | X    | X    | 181           | 201  | 216  | 560                     | 558  | 601  |
| poradnictwo specjalistyczne                  | X   | X    | X    | 0             | 2    | 2    | 0                       | 2    | 7    |
| schronienie                                  | 0   | 1    | 2    | 0             | 1    | 2    | 0                       | 1    | 2    |
| usługi opiekuńcze                            | 8   | 12   | 12   | 8             | 12   | 12   | 9                       | 12   | 13   |
| specjalistyczne usługi opiekuńcze            | 2   | 3    | 6    | 2             | 3    | 5    | 6                       | 11   | 20   |
| odpłatność za pobyt w domu pomocy społecznej | 2   | 2    | 3    | X             | X    | X    | X                       | X    | X    |

Dane Gminnego Ośrodka Pomocy Społecznej w Czarnej.

W latach 2017-2019 na terenie gminy Czarna najwięcej rodzin korzystało z pomocy finansowej (głównie w formie zasiłków); ich liczba systematycznie spadała na przestrzeni tego okresu. W nieco mniejszym stopniu mieszkańcom gminy przyznawano pomoc w formie pracy socjalnej, przy czym liczba rodzin, które otrzymały ten rodzaj wsparcia rosła z roku na rok. Mieszkańcom przyznawano w następnej kolejności pomoc rzeczową, która najczęściej świadczona jest w postaci posiłków, odzieży bądź sprzętów codziennego użytku; liczba rodzin, którym przyznano pomoc rzeczową spadała w trakcie rozpatrywanego okresu. Znacznie mniejsze rozmiary miała pomoc świadczona w formie usług opiekuńczych, specjalistycznych usług opiekuńczych, poradnictwa specjalistycznego oraz schronienia. Liczba beneficjentów objętych tymi rodzajami wsparcia nieznacznie wzrastała w analizowanym okresie.

Dodatkową formą pomocy jest kontrakt socjalny, czyli umowa zawarta przez pracownika socjalnego z rodziną lub osobą ubiegającą się o pomoc. Celem kontraktu jest przewyciężenie trudnej sytuacji życiowej i przeciwdziałanie wykluczeniu społecznemu. Kontrakt określa zobowiązania i uprawnienia obu stron, a do wykonywania pewnych działań w oznaczonym terminie zobowiązują się zarówno osoba korzystająca ze świadczeń, jak i pracownik socjalny.

W 2017 r. w gminie Czarna zawarto 10 kontraktów, w 2018 r. – 8, w 2019 r. zawarto 10 kontraktów socjalnych.

Istotnym wsparciem dla beneficjentów pomocy społecznej jest pomoc asystenta rodziny, który przydzielany jest rodzinie na podstawie wywiadu środowiskowego, przeprowadzonego w danej rodzinie przez pracownika socjalnego po otrzymaniu informacji o trudnościach rodziny w wypełnianiu funkcji opiekuńczo-wychowawczych (z uwzględnieniem takich problemów, jak brak pracy, nałogi czy inne trudności, które mogą mieć wpływ na zagrożenie bezpieczeństwa dziecka). W 2019 r. na terenie gminy Czarna 10 rodzin dysfunkcyjnych, w których wychowywało się 21 dzieci, skorzystało z takiej formy pomocy. Poniższa tabela zawiera dane dotyczące pracy asystenta rodziny w gminie w latach 2017-2019.

**Tabela 30. Asystenci rodziny w gminie w latach 2017-2019**

| <b>zakres danych</b>  | <b>2017</b> | <b>2018</b> | <b>2019</b> |
|---|-------------|-------------|-------------|
| liczba asystentów rodziny   | 1           | 1           | 1           |
| liczba rodzin objętych wsparciem asystenta rodziny                          | 6           | 9           | 10          |
| liczba dzieci w rodzinach objętych wsparciem asystenta rodziny              | 13          | 16          | 21          |
| przeciętny czas pracy z rodziną (miesiące)                                  | 9           | 8           | 9           |
| koszty ponoszone przez gminę z tytułu zatrudnienia asystenta rodziny (w zł) | 8 500,00    | 13 010,00   | 15 568,23   |

Dane Gminnego Ośrodka Pomocy Społecznej w Czarnej.

Osoby niezdolne do samodzielnego funkcjonowania w środowisku, dla których pomoc w postaci usług opiekuńczych okazywała się niewystarczająca dla zaspokojenia ich podstawowych potrzeb życiowych, z uwagi na konieczność zapewnienia im całodobowej opieki (z powodu wieku, choroby lub niepełnosprawności), były kierowane przez Gminny Ośrodek Pomocy Społecznej w Czarnej do domów pomocy społecznej. Dane dotyczące liczby skierowań do DPS-ów i liczby osób w nich przebywających przedstawia kolejna tabela.

Tabela 31. Skierowania i pobyt mieszkańców w domach pomocy społecznej w latach 2017-2019

| zakres danych                               | 2017 | 2018 | 2019 |
|---|------|------|------|
| liczba osób z gminy skierowanych do DPS-u   | 0    | 0    | 1    |
| liczba osób z gminy przebywających w DPS-ie | 2    | 2    | 3    |

Dane Gminnego Ośrodka Pomocy Społecznej w Czarnej.

Szczególną formą pomocy jest **Karta Dużej Rodziny**. Prawo do posiadania Karty Dużej Rodziny przysługuje członkowi rodziny wielodzietnej, w której rodzic (rodzice) lub małżonek rodzica mają na utrzymaniu co najmniej troje dzieci:

1. w wieku do 18. roku życia,
2. w wieku do 25. roku życia w przypadku, gdy dziecko się uczy,
3. bez ograniczeń wiekowych – w przypadku dzieci legitymujących się orzeczeniem o umiarkowanym albo znacznym stopniu niepełnosprawności.

Od 1 stycznia 2019 r. prawo do posiadania Karty Dużej Rodziny przysługuje również wszystkim rodzicom oraz małżonkom rodziców, którzy mają lub mieli na utrzymaniu łącznie co najmniej troje dzieci. Dane na temat Kart Dużej Rodziny i liczby rodzin, którym je wydano w gminie Czarna zawiera tabela zamieszczona poniżej.

Tabela 32. Karta Dużej Rodziny w gminie w latach 2017-2019

| zakres danych                                | 2017 | 2018 | 2019 |
|--|------|------|------|
| liczba wydanych kart                         | 204  | 181  | 435  |
| liczba rodzin objętych wsparciem             | 45   | 38   | 165  |
| liczba dzieci w rodzinach objętych wsparciem | 130  | 112  | 166  |

Dane Gminnego Ośrodka Pomocy Społecznej w Czarnej.

W ramach szeroko rozumianej pomocy społecznej Gminny Ośrodek Pomocy Społecznej w Czarnej przyznawał mieszkańcom gminy **świadczenia rodzinne**. W latach 2017-2019 wielkość środków finansowych, jakie na ten cel przeznaczano, rosła, natomiast liczba osób, którym decyzją przyznano świadczenie rodzinne, zmniejszała się z roku na rok. Dane w tym zakresie prezentuje poniższa tabela.

Tabela 33. Świadczenia rodzinne w gminie w latach 2017-2019

| zakres danych  | 2017         | 2018         | 2019         |
|--|--------------|--------------|--------------|
| łączna wartość przyznanych świadczeń rodzinnych (w zł) | 4 324 616,75 | 4 438 870,99 | 4 467 579,28 |
| liczba osób, którym przyznano świadczenie              | 1 670        | 1 630        | 1 534        |

Dane Gminnego Ośrodka Pomocy Społecznej w Czarnej.



Dane szczegółowe obejmujące liczbę i rodzaj świadczeń rodzinnych przyznanych w rozpatrywanym okresie przez Gminny Ośrodek Pomocy Społecznej w Czarnej przedstawia poniższa tabela.

**Tabela 34. Rodzaj świadczeń rodzinnych przyznanych w gminie w latach 2017-2019**

| rodzaj świadczenia  | liczba przyznanych świadczeń   |  |  |
|---|--|--|--|
|   | 2017   | 2018   | 2019   |
| zasiłek rodzinny  | 13 402   | 12 722   | 11 500   |
| dodatek do zasiłku z tytułu urodzenia dziecka   | 70   | 59   | 51   |
| dodatek do zasiłku z tytułu opieki nad dzieckiem w okresie korzystania z urlopu wychowawczego | 487  | 446  | 333  |
| dodatek do zasiłku z tytułu samotnego wychowania dziecka                                      | 324  | 282  | 252  |
| dodatek do zasiłku z tytułu kształcenia i rehabilitacji dziecka niepełnosprawnego             | 795  | 807  | 759  |
| dodatek do zasiłku z tytułu rozpoczęcia roku szkolnego  | 711  | 709  | 639  |
| dodatek do zasiłku z tytułu podjęcia przez dziecko nauki w szkole poza miejscem zamieszkania  | 1 800  | 1 677  | 1 631  |
| dodatek do zasiłku z tytułu wychowywania dziecka w rodzinie wielodzietnej                     | 1 737  | 1 778  | 1 822  |
| zasiłek pielęgnacyjny   | 3 431  | 3 641  | 3 846  |
| świadczenie pielęgnacyjne   | 585  | 652  | 705  |
| jednorazowa zapomoga z tytułu urodzenia się dziecka   | 146  | 122  | 131  |
| świadczenie rodzicielskie   | 422  | 473  | 388  |
| dodatek dla opiekuna  | 137<br>(zasiłek dla opiekuna)<br>339<br>(specjalny zasiłek opiekuńczy) | 132<br>(zasiłek dla opiekuna)<br>405<br>(specjalny zasiłek opiekuńczy) | 105<br>(zasiłek dla opiekuna)<br>366<br>(specjalny zasiłek opiekuńczy) |
| <b>razem</b>  | <b>24 386</b>  | <b>23 905</b>  | <b>22 528</b>  |

Dane Gminnego Ośrodka Pomocy Społecznej w Czarnej.

W latach 2017-2019 ogólna liczba wszystkich świadczeń rodzinnych przyznanych mieszkańcom gminy zmniejszyła się. Podstawowym świadczeniem



rodzinnym jest zasiłek rodzinny, który służy częściowemu pokryciu wydatków na utrzymanie dziecka.

Kolejność trzech najliczniej udzielanych dodatków do zasiłku rodzinnego była w latach 2017-2019 podobna: najczęściej przyznawano mieszkańcom dodatek do zasiłku z tytułu podjęcia przez dziecko nauki w szkole poza miejscem zamieszkania, z tytułu wychowywania dziecka w rodzinie wielodzietnej oraz z tytułu kształcenia i rehabilitacji dziecka niepełnosprawnego. Nieco niższa była liczba dodatków do zasiłku z tytułu rozpoczęcia roku szkolnego, z tytułu opieki nad dzieckiem w okresie korzystania z urlopu wychowawczego oraz z tytułu samotnego wychowania dziecka.

Poza zasiłkiem rodzinnym najczęściej wypłacanym mieszkańcom gminy świadczeniem był zasiłek pielęgnacyjny, który przyznaje się w celu częściowego pokrycia wydatków wynikających z konieczności zapewnienia opieki dla osoby niezdolnej do samodzielnej egzystencji.

Na podstawie ustawy z dnia 11 lutego 2016 r. o pomocy państwa w wychowaniu dzieci wypłacane są również **świadczenia wychowawcze**. Ich celem jest częściowe pokrycie wydatków związanych z wychowywaniem dziecka, w tym z opieką nad nim i zaspokojeniem jego potrzeb życiowych. Od 1.04.2016 r. Gminny Ośrodek Pomocy Społecznej w Czarnej realizował Program Rodzina 500+. W 2019 r. w ramach Programu Rodzina 500+ wypłacono rodzinom z gminy świadczenia na łączną kwotę **11 593 503,55 zł**. W 2019 r. ustalone prawo do świadczenia miało 1 496 rodzin, a liczba dzieci objętych świadczeniem wyniosła 2 477.

Szczególną formą wsparcia jest wypłacane na podstawie ustawy z dnia 4 listopada 2016 r. o wsparciu kobiet w ciąży świadczenie „**Za życiem**”. Z tytułu urodzenia się dziecka, u którego zdiagnozowano ciężkie i nieodwracalne upośledzenie albo nieuleczalną chorobę zagrażającą jego życiu, które powstały w prenatalnym okresie rozwoju dziecka lub w czasie porodu, przyznaje się na to dziecko **jednorazowe świadczenie w wysokości 4 000 zł**. Świadczenie przysługuje matce lub ojcu dziecka, opiekunowi prawnemu albo opiekunowi faktycznemu dziecka bez względu na dochód. W analizowanym okresie w gminie Czarna przyznano 1 świadczenie w 2017 r., 2 świadczenia w 2018 r. oraz 1 takie świadczenie w 2019 r.

W 2019 r. Gminny Ośrodek Pomocy Społecznej w Czarnej wypłacał świadczenie „**Dobry start**”, ustanowione Rozporządzeniem Rady Ministrów w sprawie szczegółowych warunków realizacji rządowego programu „Dobry start”

z dnia 30 maja 2018 r. (Dz. U. 2018. poz. 1061). Świadczenie w wysokości 300 złotych, bez względu na dochody, otrzymują jednorazowo rodziny na każde dziecko uczące się w szkole. Świadczenie „Dobry start” w 2019 r. trafiło do 1 076 rodzin i objęło łącznie 1 569 dzieci, a ogólna wartość wypłaconych świadczeń wyniosła 470 700,00 zł.

Liczba rodzin objętych opieką przez GOPS w Czarnej wyniosła

- w 2017 r. 374 (w tym rodziny z dziećmi 178)
- w 2018 r. 319 (w tym rodziny z dziećmi 145)
- w 2019 r. 315 (w tym rodziny z dziećmi 126)

W ramach programu „**Pomoc państwa w zakresie dożywiania**” z pomocy skorzystało 302 dzieci i 361 osób dorosłych w 2017 r. oraz 297 dzieci i 315 osób dorosłych w 2018 r., natomiast w ramach programu „**Posiłek w szkole i w domu**”, który zastąpił poprzednio realizowany program, pomoc otrzymało 257 dzieci i 314 osób dorosłych w 2019 r.

GOPS w Czarnej współpracował z Polskim Czerwonym Krzyżem i w ramach tej współpracy realizował zadania w ramach **Programu Operacyjnego Pomoc Żywnościowa 2014-2020 Podprogram 2018**, współfinansowanego z Europejskiego Funduszu Pomocy Najbardziej Potrzebującym (FEAD). Zadaniem Ośrodka było kwalifikowanie osób potrzebujących i wydawanie skierowań, a następnie transport z magazynów PCK w Strzyżowie i wydawanie żywności. Z tej formy pomocy skorzystały 282 osoby, którym przekazano żywność o ogólnej wartości 37 045 zł. Ponadto pracownicy Ośrodka uczestniczyli w organizacji imprez takich, jak: Dzień Seniora, Spotkania Mikołajkowe, Dzień Chorego, przygotowywali także paczki żywnościowe z okazji świąt Bożego Narodzenia i wielkanocnych oraz monitorowali sytuację osób zagrożonych zamrożeniem podczas niskich temperatur, zapewniając miejsca w schroniskach i noclegowniach czy zakup opału.

Gminny Ośrodek Pomocy Społecznej w Czarnej udzielał także wsparcia w formie świadczenia alimentacyjnego, które przyznawane jest na warunkach określonych w ustawie z dnia 7 września 2007 r. o pomocy osobom uprawnionym do alimentów. Do świadczenia z funduszu alimentacyjnego ma prawo osoba uprawniona do alimentów od rodzica na podstawie tytułu wykonawczego pochodzącego lub zatwierdzonego przez sąd, jeżeli egzekucja okazała się bezskuteczna. Przyznanie prawa do świadczenia z funduszu alimentacyjnego

uzależnione jest od spełnienia kryterium dochodowego. Szczegółowe dane w tym zakresie przedstawia poniższa tabela.

**Tabela 35. Świadczenia alimentacyjne przyznane w gminie w latach 2017-2019**

| <b>zakres danych</b>                              | <b>2017</b>       | <b>2018</b>       | <b>2019</b>       |
|---|-------------------|-------------------|-------------------|
| liczba osób, którym decyzją przyznano świadczenie | 53                | 45                | 36                |
| liczba przyznanych świadczeń                      | 689               | 599               | 485               |
| <b>wielkość wydatków na świadczenia (zł)</b>      | <b>261 830,00</b> | <b>232 583,00</b> | <b>199 410,00</b> |

Dane Gminnego Ośrodka Pomocy Społecznej w Czarnej.

W latach 2017-2019 zmniejszała się liczba osób, którym przyznano świadczenie alimentacyjne oraz, co za tym idzie, wartość wypłaconych w tym okresie świadczeń.

Pomoc społeczna polega m.in. na prowadzeniu i rozwoju niezbędnej infrastruktury socjalnej i społecznej. Składają się na nią zarówno jednostki środowiskowe, jak i instytucjonalne. Obok Gminnego Ośrodka Pomocy Społecznej w Czarnej na terenie gminy znajduje się Dom Pomocy Społecznej dla osób w podeszłym wieku.

Gminny Ośrodek Pomocy Społecznej w Czarnej jest główną instytucją udzielającą wsparcia w gminie. Należy jednak zaznaczyć, że mieszkańcy gminy mogą korzystać także z pomocy innych, które obejmują swoim wsparciem teren gminy i jej mieszkańców. Wykaz tych jednostek wraz z informacją na temat osób objętych przez nie wsparciem w 2019 r. przedstawia poniższa tabela.

**Tabela 36. Jednostki wsparcia spoza gminy, z oferty których korzystali mieszkańcy gminy w 2019 r.**

| <b>lp.</b> | <b>nazwa instytucji</b>              | <b>adres instytucji</b>            | <b>kategoria klienta</b>  | <b>liczba osób z gminy objętych wsparciem</b> |
|------------|--------------------------------------|------------------------------------|---|---|
| 1.         | Poradnia Psychologiczno-Pedagogiczna | ul. Mickiewicza 3<br>37-100 Łańcut | dzieci i młodzież wymagający konsultacji psychologicznej, pedagogicznej, logopedycznej oraz nauczyciele i rodzice wymagający wsparcia w zakresie rozwiązywania problemów edukacyjnych i wychowawczych | 90 uczniów                                    |

|     |  |   |   |             |
|-----|--|---|---|-------------|
| 2.  | Powiatowe Centrum Pomocy Rodzinie  | ul. Piłsudskiego 70/5<br>37-100 Łańcut    | - osoby niepełnosprawne<br>- dzieci pozbawione opieki<br>- rodziny zastępcze                            | brak danych |
| 3.  | Powiatowy Zespół ds. Orzekania o Niepełnosprawności  | ul. Piłsudskiego 70/5<br>37-100 Łańcut    | osoby niepełnosprawne, dzieci niepełnosprawne   | 133         |
| 4.  | Ośrodek Interwencji Kryzysowej   | ul. Piłsudskiego 70/5<br>37-100 Łańcut    | osoby dotknięte problemem przemocy w rodzinie, rodziny w sytuacji kryzysowej                            | brak danych |
| 5.  | Powiatowy Urząd Pracy  | ul. Piłsudskiego 9,<br>37-100 Łańcut      | osoby bezrobotne  | 489         |
| 6.  | Sąd Rejonowy w Łańcucie I Zespół Kuratorskiej Służby Sądowej wykonujący orzeczenia w sprawach karnych, rodzinnych i nieletnich | ul. Grunwaldzka 10<br>37-100 Łańcut       | ofiary i sprawcy przemocy domowej, rodziny z problemem opiekuńczo-wychowawczym, rodziny zastępcze       | 118         |
| 7.  | Prokuratura Rejonowa   | ul. Grunwaldzka 10<br>37-100 Łańcut       | osoby, w stosunku do których toczy się postępowanie w sprawie leczenia odwykowego, znęcania nad rodziną | brak danych |
| 8.  | Komenda Powiatowa Policji w Łańcucie   | ul. Traugutta 13<br>37-100 Łańcut         | osoby dotknięte problemem przemocy, dłużnicy alimentacyjni, ofiary przestępstw                          | brak danych |
| 9.  | Centrum Medyczne, Poradnia Leczenia Uzależnień   | ul. Paderewskiego 5<br>37-100 Łańcut      | osoby dotknięte problemem uzależnień oraz osoby współuzależnione  | ok. 25      |
| 10. | Specjalistyczny Ośrodek Wsparcia dla Ofiar Przemocy w Rodzinie w Nowej Sarzynie  | ul. Łukasiewicza 3<br>37-310 Nowa Sarzyna | osoby i rodziny doświadczające przemocy w rodzinie  | 0           |
| 11. | Specjalistyczny Ośrodek Wsparcia dla Ofiar Przemocy w Rodzinie w Gorzycach   | ul. 11 Listopada 12<br>39-432 Gorzyce     | osoby doświadczające przemocy w rodzinie i ich rodziny  | 0           |
| 12. | Okręgowy Ośrodek   | ul. Fredry 4/58                           | osoby doświadczające  | brak        |

|     |  |   |   |             |
|-----|--|---|---|-------------|
|     | Pomocy Osobom Pokrzywdzonym Przepięstwem w Rzeszowie                                       | 35-061 Rzeszów                          | przemocy w rodzinie, świadkowie przemocy, osoby pokrzywdzone różnymi kategoriami przestęstw | danych      |
| 13. | Podkarpacki Ośrodek Rozwoju Społeczeństwa Obywatelskiego PUNKT NIEODPŁATNEJ POMOCY PRAWNEJ | ul. Fredry 4/58<br>35-061 Rzeszów       | osoby potrzebujące wsparcia w zakresie poradnictwa prawnego                                 | brak danych |
| 14. | Dzienny Dom Opieki dla Seniorów w Łańcucie   | ul. Paderewskiego 5<br>37-100 Łańcut    | osoby powyżej 65 lat, niesamodzielne w codziennym życiu, zagrożone wykluczeniem społecznym  | 8           |
| 15. | Środowiskowy Dom Samopomocy w Łańcucie z filią w Rakszawie                                 | ul. Piłsudskiego 70<br>37-100 Łańcut    | osoby przewlekłe psychicznie chore i upośledzone umysłowo wymagające wsparcia dziennego     | 20          |
| 16. | Towarzystwo Pomocy im. Św. Brata Alberta Koło w Łańcucie                                   | ul. Ottona z Pilczy 2<br>37-100 Łańcut  | osoby bezdomne, ubogie, niezaradne oraz wymagające wsparcia w postaci gorącego posiłku      | 9           |
| 17. | Ogólnopolskie Pogotowie dla Ofiar Przemocy w Rodzinie „Niebieska Linia”                    | ul. Korotyńskiego 13<br>02-121 Warszawa | osoby doświadczające przemocy w rodzinie i ich rodziny                                      | brak danych |

Dane Gminnego Ośrodka Pomocy Społecznej w Czarnej.

**Powiatowa Poradnia Psychologiczno-Pedagogiczna w Łańcucie** w roku szkolnym 2018/2019 regularnie prowadziła współpracę ze wszystkimi szkołami i przedszkolami z terenu gminy Czarna. Pomoc, jaką Poradnia oferowała dzieciom i młodzieży dotyczyła ogółem 90 osób i obejmowała:

- badania diagnostyczne:
  - psychologiczno-pedagogiczne,
  - logopedyczne,
- różnorodne formy terapii
- orzeczenia o potrzebie kształcenia specjalnego (13),
- orzeczenia o potrzebie indywidualnego nauczania (2).



**Powiatowe Centrum Pomocy Rodzinie w Łańcucie** w odniesieniu do mieszkańców gminy Czarna realizuje m.in. zadania w zakresie pieczy zastępczej. Tabela zamieszczona poniżej przedstawia dane dotyczące działalności PCPR-u.

**Tabela 37. Działalność PCPR-u w odniesieniu do mieszkańców gminy w zakresie pieczy zastępczej w latach 2017-2019**

| zakres danych  | 2017 | 2018 | 2019 |
|--|------|------|------|
| liczba dzieci z gminy zgłoszonych do adopcji                               | 0    | 0    | 0    |
| liczba dzieci z gminy adoptowanych   | 0    | 0    | 0    |
| liczba dzieci z gminy umieszczonych w rodzinach zastępczych                | 0    | 0    | 1    |
| liczba dzieci z gminy umieszczonych w placówkach opiekuńczo-wychowawczych  | 0    | 0    | 0    |
| liczba dzieci z gminy przebywających w rodzinach zastępczych               | 11   | 9    | 9    |
| liczba dzieci z gminy przebywających w placówkach opiekuńczo-wychowawczych | 5    | 5    | 4    |
| liczba rodzin zastępczych, które objęły opieką dzieci z gminy              | 8    | 7    | 7    |
| liczba usamodzielnianych dzieci z gminy                                    | 0    | 1    | 0    |

Dane Powiatowego Centrum Pomocy Rodzinie w Łańcucie.

Liczba dzieci przebywających w latach 2017-2019 w pieczy zastępczej, za które gmina ponosiła odpłatność:

- 2017 r. – 11 osób (koszt ponoszony przez gminę: 38 907,86 zł),
- 2018 r. – 7 osób (koszt ponoszony przez gminę: 30 513,23 zł),
- 2019 r. – 7 osób (koszt ponoszony przez gminę: 31 662,66 zł).

### 13. BEZROBOCIE

Sytuacja na rynku pracy w gminie Czarna w latach 2017-2019 ulegała poprawie, bowiem spadała liczba zarejestrowanych w urzędzie pracy osób bezrobotnych. Liczba kobiet, które w latach 2017-2019 stanowiły ok. połowy ogółu osób pozostających bez pracy, ulegała zmniejszeniu. Udział bezrobotnych w liczbie ludności gminy w wieku produkcyjnym zmniejszył się w trakcie rozpatrywanego okresu. Dane w tym zakresie zawiera tabela zamieszczona poniżej.

**Tabela 38. Stan bezrobocia w gminie w latach 2017-2019**

| zakres danych                       | 2017  | 2018  | 2019  |
|-------------------------------------|-------|-------|-------|
| liczba osób w wieku produkcyjnym    | 7 332 | 7 316 | 7 298 |
| liczba bezrobotnych w gminie ogółem | 587   | 580   | 489   |

|   |      |      |      |
|---|------|------|------|
| liczba bezrobotnych kobiet w gminie   | 297  | 286  | 242  |
| udział ogólnej liczby osób bezrobotnych w liczbie osób w wieku produkcyjnym | 8,0% | 7,9% | 6,7% |

Dane Powiatowego Urzędu Pracy w Łańcucie.

Uzupełnienie powyższych danych stanowią przedstawione w kolejnej tabeli informacje na temat stopy bezrobocia, jaką odnotowano w latach 2017-2019 w powiecie łańcuckim, województwie podkarpackim i w kraju.

**Tabela 39. Stopa bezrobocia rejestrowanego w powiecie, województwie i w kraju w latach 2017-2019**

| zakres danych                                | 2017  | 2018  | 2019 |
|--|-------|-------|------|
| stopa bezrobocia w powiecie łańcuckim        | 11,5% | 11,0% | 9,6% |
| stopa bezrobocia w województwie podkarpackim | 9,6%  | 8,7%  | 7,9% |
| stopa bezrobocia w kraju                     | 6,6%  | 5,8%  | 5,2% |

Dane Powiatowego Urzędu Pracy w Łańcucie i Głównego Urzędu Statystycznego.

W latach 2017-2019 powiat łańcucki charakteryzował się wyraźnie wyższą w stosunku do województwa podkarpackiego i kraju stopą bezrobocia. Zarówno w województwie, powiecie, jak i w kraju poziom bezrobocia sukcesywnie malał w trakcie rozpatrywanego okresu.

Dla scharakteryzowania problemu bezrobocia w gminie ważna jest analiza danych dotyczących podziału bezrobotnych według wieku, czasu pozostawania bez pracy i wykształcenia. Dane szczegółowe w tym zakresie na koniec 2019 r. dla gminy Czarna przedstawia poniższa tabela.

**Tabela 40. Bezrobotni w gminie na koniec 2019 r. według wieku, czasu pozostawania bez pracy, stażu pracy i wykształcenia**

| wiek                        | liczba bezrobotnych |        | udział kobiet (w %) |
|-----------------------------|---------------------|--------|---------------------|
|                             | ogółem              | kobiet |                     |
| 18-24 lata                  | 83                  | 38     | 45,7%               |
| 25-34 lata                  | 158                 | 99     | 62,6%               |
| 35-44 lata                  | 103                 | 48     | 46,6%               |
| 45-54 lata                  | 75                  | 28     | 37,3%               |
| 55-59 lat                   | 49                  | 29     | 59,1%               |
| 60 lat i więcej             | 21                  | x      | x                   |
| czas pozostawania bez pracy | liczba bezrobotnych |        | udział kobiet (w %) |
|                             | ogółem              | kobiet |                     |

|                               |                            |               |                            |
|-------------------------------|----------------------------|---------------|----------------------------|
| do 1 miesiąca                 | 42                         | 12            | 28,5%                      |
| 1-3 miesiące                  | 82                         | 34            | 41,4%                      |
| 3-6 miesięcy                  | 79                         | 39            | 49,3%                      |
| 6-12 miesięcy                 | 73                         | 34            | 46,5%                      |
| 12-24 miesiące                | 62                         | 39            | 62,9%                      |
| powyżej 24 miesięcy           | 151                        | 84            | 55,6%                      |
| <b>wykształcenie</b>          | <b>liczba bezrobotnych</b> |               | <b>udział kobiet (w %)</b> |
|                               | <b>ogółem</b>              | <b>kobiet</b> |                            |
| wyższe                        | 68                         | 53            | 77,9%                      |
| policealne i średnie zawodowe | 138                        | 79            | 57,2%                      |
| średnie ogólnokształcące      | 38                         | 28            | 73,6%                      |
| zasadnicze zawodowe           | 153                        | 53            | 34,6%                      |
| gimnazjalne i niższe          | 92                         | 29            | 31,5%                      |
| <b>staż pracy</b>             | <b>liczba bezrobotnych</b> |               | <b>udział kobiet (w %)</b> |
|                               | <b>ogółem</b>              | <b>kobiet</b> |                            |
| bez stażu                     | 67                         | 28            | 41,7%                      |
| do 1 roku                     | 82                         | 46            | 56,0%                      |
| 1-5 lat                       | 137                        | 73            | 53,2%                      |
| 5-10 lat                      | 86                         | 50            | 58,1%                      |
| 10-20 lat                     | 65                         | 24            | 36,9%                      |
| 20-30 lat                     | 42                         | 16            | 38,0%                      |
| 30 lat i więcej               | 10                         | 5             | 50,0%                      |

Dane Powiatowego Urzędu Pracy w Łańcucie.

Na koniec 2019 r. wśród bezrobotnych w gminie największe grupy stanowiły osoby w wieku 25-34 lata i 35-44 lata, osoby z wykształceniem zasadniczym zawodowym oraz policealnym i średnim zawodowym, osoby pozostające bez pracy powyżej 24 miesięcy i od 1 do 3 miesięcy oraz osoby ze stażem pracy od 1 roku do 5 lat, od 5 do 10 lat oraz do 1 roku. Najmniej bezrobotnych w 2019 r. było w następujących grupach: osób w wieku powyżej 60 lat, osób pozostających bez pracy do 1 miesiąca, osób z wykształceniem średnim ogólnokształcącym oraz osób ze stażem pracy powyżej 30 lat.

Największy udział kobiet w ogóle bezrobotnych odnotowano wśród osób z wykształceniem wyższym i średnim ogólnokształcącym, osób pozostających



bez pracy od 12 do 24 i powyżej 24 miesięcy, osób w wieku 25-34 lata i 55-59 lat oraz osób ze stażem pracy od 5 do 10 lat i do 1 roku.

Wśród ogółu bezrobotnych 410 osób (w tym 210 kobiet) znalazło się w szczególnej sytuacji na rynku pracy – 164 osoby (86 k.) były w wieku do 30. roku życia, w tym 83 osoby (38 k.) do 25. roku życia, 261 osób (144 k.) było długotrwale bezrobotnych, 106 osób (40 k.) było w wieku powyżej 50 lat, 63 osoby (57 k.) posiadały co najmniej jedno dziecko w wieku do 6 lat, 17 osób (6 k.) było niepełnosprawnych.

W gminie Czarna bezrobocie było drugim, biorąc pod uwagę liczbę rodzin i osób w rodzinach, powodem przyznawania pomocy społecznej. W ostatnich latach jego poziom zmniejszał się, ale skutki wyższego poziomu tego zjawiska w latach wcześniejszych są nadal odczuwane w rodzinach, szczególnie tych najuboższych, gdzie pojawiły się uzależnienia, konflikty, problemy wychowawcze. Zjawiska te, występujące długotrwale w rodzinach, prowadzą do ich rozpadu, a niektórzy członkowie takich rodzin zmuszeni są szukać pomocy w wyspecjalizowanych instytucjach.

Uczestników przeprowadzonego na potrzeby niniejszego opracowania badania poproszono o ocenę realizowanych w gminie działań w zakresie przeciwdziałania bezrobociu. Działania te zostały uznane za dobre przez blisko 43% badanych, a kolejne 21,4% ankietowanych przyznało, że są one dostateczne. 7,1% respondentów oceniło je niedostatecznie, a ponad 28% badanych nie potrafiło tych działań ocenić. Rozkład odpowiedzi ilustruje poniższy wykres.

**Wykres 7. Jak Pani/Pan ocenia realizowane w gminie działania w zakresie przeciwdziałania bezrobociu?**

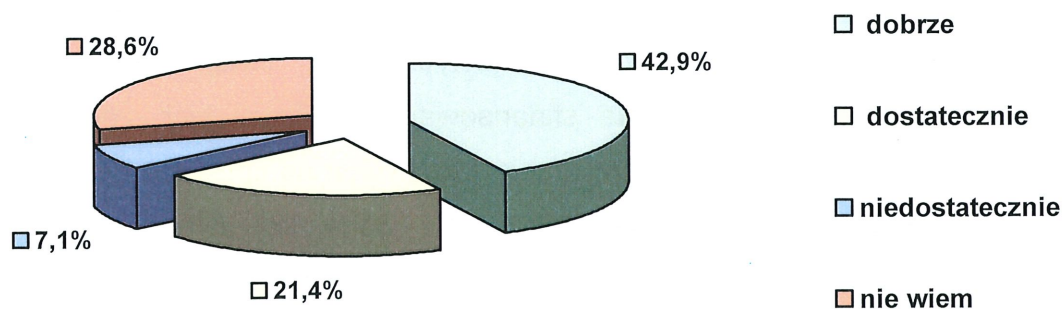

Dane z badań ankietowych przeprowadzonych w środowisku lokalnym.

## 14. BEZDOMNOŚĆ

Bezdomność to zjawisko społeczne polegające na braku domu lub miejsca stałego pobytu gwarantującego jednostce lub rodzinie poczucie bezpieczeństwa, zapewniającego schronienie przed niekorzystnymi warunkami atmosferycznymi i zaspokojenie podstawowych potrzeb na poziomie uznawanym w danym społeczeństwie za wystarczający. Natura bezdomności wyklucza zamkniętą i jednoznaczną klasyfikację jej przyczyn, ponieważ doprowadza do niej cały zespół nakładających się na siebie sił sprawczych, zespół postaw, zachowań determinowanych predyspozycjami osobowościowymi, którym sprzyjają sytuacje społeczne i sposób funkcjonowania służb socjalnych.

Liczba osób korzystających z pomocy Gminnego Ośrodka Pomocy Społecznej w gminie Czarna z powodu bezdomności ograniczała się w latach 2017-2019 do kilku przypadków, co uwidacznia tabela zamieszczona poniżej.

**Tabela 41. Liczba rodzin i osób korzystających z pomocy GOPS-u z powodu bezdomności w latach 2017-2019**

| zakres danych           | 2017 | 2018 | 2019 |
|-------------------------|------|------|------|
| liczba rodzin           | 3    | 2    | 3    |
| liczba osób w rodzinach | 3    | 2    | 3    |

Dane Gminnego Ośrodka Pomocy Społecznej w Czarnej.

W 2019 r. udzielono pomocy w postaci schronienia 2 osobom bezdomnym. Opłata za pobyt w schroniskach dla bezdomnych wyniosła 17 635 zł.

## 15. PROBLEMY UZALEŻNIEŃ I PRZEMOCY W RODZINIE

Ustawa o wychowaniu w trzeźwości i przeciwdziałaniu alkoholizmowi w art. 41 nakłada na samorządy lokalne szereg zadań związanych z profilaktyką i rozwiązywaniem problemów alkoholowych oraz integracją społeczną osób uzależnionych od alkoholu. Na sfinansowanie realizacji tych zadań zapewniono dodatkowe środki z opłat za korzystanie z zezwoleń na sprzedaż detaliczną napojów alkoholowych. Poniższa tabela prezentuje dane na temat wielkości środków uzyskanych z opłat z zezwoleń na sprzedaż alkoholu w gminie Czarna.

**Tabela 42. Opłaty z zezwoleń na sprzedaż alkoholu w gminie w latach 2017-2019**

| rodzaj               | wartość w zł |            |            |
|----------------------|--------------|------------|------------|
|                      | 2017 r.      | 2018 r.    | 2019 r.    |
| opłaty z zezwoleń na | 127 922,00   | 142 169,00 | 142 932,00 |



|                   |  |  |  |
|-------------------|--|--|--|
| sprzedaż alkoholu |  |  |  |
|-------------------|--|--|--|

Dane Urzędu Gminy Czarna.

W latach 2017-2019 wysokość kwot uzyskiwanych z opłat z zezwoleń na sprzedaż alkoholu w gminie Czarna rosła z roku na rok.

Realizacja zadań w obszarze profilaktyki uzależnień i rozwiązywania problemów, jakie z uzależnień wynikają wymaga odpowiedniego finansowania. Dane szczegółowe w tym zakresie zawiera poniższa tabela.

**Tabela 43. Środki finansowe przeznaczone w gminie w latach 2017-2019 na profilaktykę i rozwiązywanie problemów uzależnień oraz przemocy w rodzinie**

| wielkość wydatków (w zł)                               | 2017              | 2018              | 2019              |
|--|-------------------|-------------------|-------------------|
| na profilaktykę i rozwiązywanie problemów alkoholowych | 117 704,86        | 97 896,06         | 136 734,94        |
| na profilaktykę i rozwiązywanie problemów narkomanii   | 1 400,00          | 4 700,00          | 6 197,00          |
| na przeciwdziałanie przemocy w rodzinie                | 5 000,00          | 5 000,00          | 4 717,39          |
| <b>razem</b>   | <b>124 104,86</b> | <b>107 596,06</b> | <b>147 649,39</b> |

Dane Urzędu Gminy Czarna.

W latach 2017-2019 ogólna wysokość kwot przeznaczanych na profilaktykę i rozwiązywanie problemów uzależnień i przemocy w rodzinie w gminie Czarna ulegała wahaniom, najwyższy poziom osiągając w 2019 r. Taka sama tendencja miała miejsce w odniesieniu do finansowania profilaktyki i rozwiązywania problemów alkoholowych w gminie. Warto jednocześnie zauważyć bardzo znaczący wzrost nakładów na profilaktykę i rozwiązywanie problemów narkomanii (z 1 400 zł. w 2017 r. do 6 197 zł. w 2019 r.). Najmniejsze kwoty wydatkowano na przeciwdziałanie przemocy w rodzinie z najniższym poziomem odnotowanym w 2019 r.

Ważną rolę w procesie przeciwdziałania uzależnieniom i przemocy w rodzinie odgrywa Gminna Komisja Rozwiązywania Problemów Alkoholowych w Czarnej. Wybrane dane dotyczące działalności GKRPA w Czarnej przedstawiają poniższe tabele.

**Tabela 44. Liczba członków Gminnej Komisji Rozwiązywania Problemów Alkoholowych w latach 2017-2019**

|  | 2017 r. | 2018 r. | 2019 r. |
|--|---------|---------|---------|
| liczba osób zaangażowanych w prace GKRPA | 7       | 7       | 8       |

Dane Gminnej Komisji Rozwiązywania Problemów Alkoholowych w Czarnej.

**Tabela 45. Działalność GKRPA w latach 2017-2019 w zakresie profilaktyki i rozwiązywania problemów uzależnień w gminie**

| <b>zakres danych</b>  | <b>2017</b> | <b>2018</b> | <b>2019</b> |
|---|-------------|-------------|-------------|
| liczba osób, z którymi GKRPA przeprowadziła rozmowy interwencyjno-motywuujące w związku z nadużywaniem alkoholu                         | 12          | 9           | 11          |
| liczba osób uzależnionych od alkoholu, wobec których GKRPA wystąpiła do sądu z wnioskiem o zobowiązanie do podjęcia leczenia odwykowego | 6           | 7           | 8           |

Dane Gminnej Komisji Rozwiązywania Problemów Alkoholowych w Czarnej.

**Tabela 46. Działania podjęte w gminie przez GKRPA w latach 2017-2019 w zakresie profilaktyki i rozwiązywania problemu przemocy w rodzinie**

| <b>zakres danych</b>   | <b>2017</b> | <b>2018</b> | <b>2019</b> |
|--|-------------|-------------|-------------|
| liczba osób dotkniętych przemocą w rodzinie, z którymi kontaktowali się członkowie GKRPA                         | 6           | 6           | 2           |
| liczba sprawców przemocy w rodzinie, przeciwko którym GKRPA złożyła zawiadomienie do prokuratury o przestępstwie | 0           | 0           | 0           |

Dane Gminnej Komisji Rozwiązywania Problemów Alkoholowych w Czarnej.

W ramach profilaktyki i rozwiązywania problemów uzależnień GKRPA przeprowadzała rozmowy interwencyjno-motywuujące w związku z nadużywaniem alkoholu; liczba osób, z którymi je przeprowadzano w latach 2017-2019 ulegała wahaniom i wyniosła odpowiednio: 12, 9 i 11 osób. W analizowanych latach Komisja występowała także z wnioskami (odpowiednio: 6, 7 i 8) do sądu o podjęcie obowiązkowego leczenia odwykowego.

Jeśli chodzi o działalność w zakresie przeciwdziałania przemocy w rodzinie, to w analizowanym okresie GKRPA kontaktowała się odpowiednio z 6, 6 i 2 osobami dotkniętymi tym problemem. W latach 2017-2019 GKRPA nie składała do prokuratury zawiadomień o przestępstwie przeciwko sprawcom przemocy w rodzinie.

O ocenę działań, jakie prowadzone są w gminie w obszarze przeciwdziałania uzależnieniom, zapytano w badaniu ankietowym mieszkańców. Według zdecydowanej większości badanych działania przeciwdziałające uzależnieniom są dobre lub dostateczne. Tylko 7,1 % ankietowanych uznało je za niedostateczne. Rozkład uzyskanych odpowiedzi ujęto w wykresie zamieszczonym poniżej.

**Wykres 8. Jak Pani/Pan ocenia realizowane w gminie działania w zakresie przeciwdziałania uzależnieniom?**

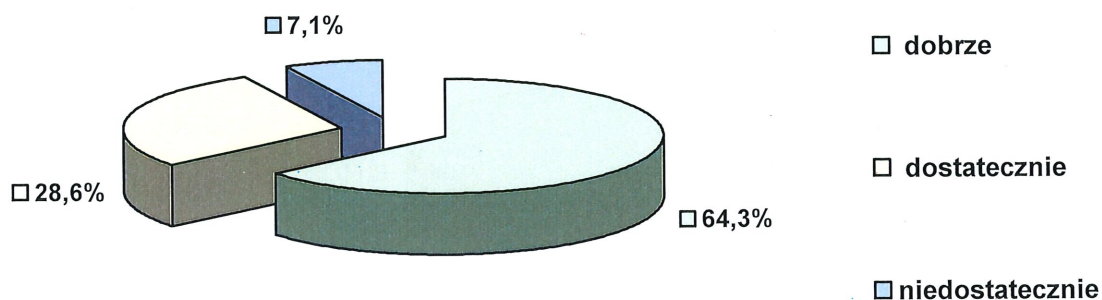

Dane z badań ankietowych przeprowadzonych w środowisku lokalnym

W przeprowadzonym badaniu ankietowym mieszkańcy odnieśli się także do styczności pośredniej lub bezpośredniej z osobami doświadczającymi lub stosującymi przemoc. Rozkład uzyskanych odpowiedzi ilustruje poniższy wykres.

**Wykres 9. Czy zna Pani/Pan przypadki przemocy w rodzinie na terenie gminy lub o nich słyszała/słyszał?**

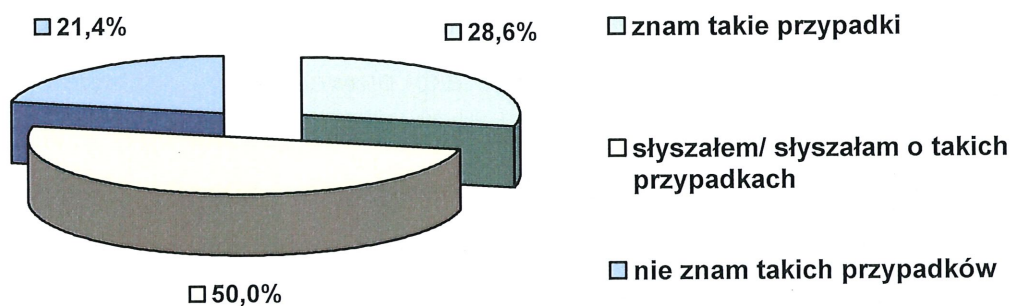

Dane z badań ankietowych przeprowadzonych w środowisku lokalnym.

Niepokojąco przedstawiają się wyniki odpowiedzi na to pytanie, bowiem ponad 78% respondentów twierdzi, iż zna przypadki stosowania przemocy w rodzinie lub o nich słyszało. Niespełna 22% ankietowanych odpowiedziało, że takich przypadków nie zna.

Oceniając ryzyko nasilania się problemu przemocy w rodzinie na terenie gminy, 50% badanych odpowiedziało twierdząco. Według 7,1 % ankietowanych takie ryzyko nie istnieje. Wysoki odsetek (42,9%) respondentów wskazał na odpowiedź „nie wiem”, co może świadczyć o braku świadomości części badanej społeczności co do zagrożenia tym zjawiskiem. Poniższy wykres ilustruje rozkład odpowiedzi.

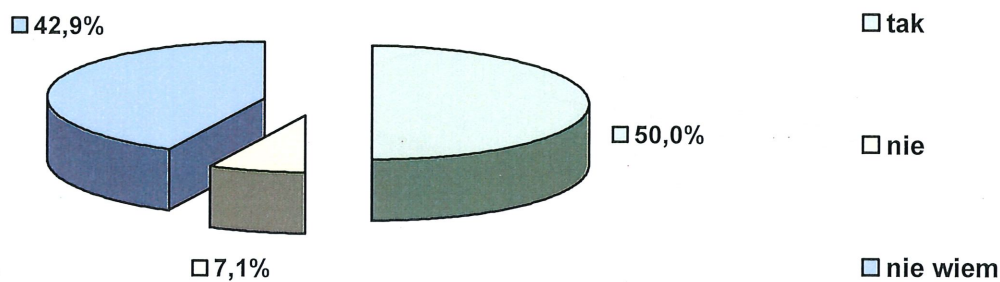
**Wykres 10. Czy Pani/Pan zdaniem istnieje ryzyko nasilenia się problemu przemocy w rodzinie na terenie gminy?**

Dane z badań ankietowych przeprowadzonych w środowisku lokalnym.

Skuteczne przeciwdziałanie problemom wynikającym z uzależnień i przemocy w rodzinie powinno opierać się na ścisłej współpracy wszystkich powołanych do tego instytucji i organizacji. Konieczne jest dokładne rozpoznanie danego problemu i okoliczności jego występowania oraz zapewnienie ciągłości działań podejmowanych wcześniej, jak choćby w ramach prac Zespołu Interdyscyplinarnego.

Przeciwdziałanie problemom wynikającym z uzależnień i przemocy w rodzinie umożliwiają i normują odpowiednie akty prawne, a do podstawowych w tym zakresie należy Rozporządzenie Rady Ministrów z 13 września 2011 r. w sprawie procedury „Niebieskiej Karty” oraz Rozporządzenie Ministra Spraw Wewnętrznych i Administracji z 31 marca 2011 r. w sprawie procedury przy wykonywaniu czynności odebrania dziecka z rodziny w razie bezpośredniego zagrożenia życia lub zdrowia dziecka w związku z przemocą w rodzinie.

W ujawnionych przypadkach stosowania przemocy w rodzinie lub uzasadnionego podejrzenia, że w danej rodzinie dochodzi do przemocy, wdrażana i prowadzona jest procedura „Niebieskiej Karty”. Obejmuje ona ogół czynności podejmowanych przez przedstawicieli GOPS-u, Policji, oświaty, ochrony zdrowia, GKRPA i organizacji pozarządowych, a wszystkie te działania koordynuje Przewodniczący Zespołu Interdyscyplinarnego. Dane dotyczące funkcjonowania Zespołu Interdyscyplinarnego w gminie Czarna prezentuje tabela zamieszczona poniżej.

**Tabela 47. Działalność Zespołu Interdyscyplinarnego w gminie w latach 2017-2019**

| zakres danych                                | 2017 r. | 2018 r. | 2019 r. |
|--|---------|---------|---------|
| liczba członków Zespołu Interdyscyplinarnego | 11      | 11      | 11      |
| liczba spotkań ZI w ciągu roku               | 4       | 5       | 4       |

|   |           |           |           |
|---|-----------|-----------|-----------|
| liczba spotkań grup roboczych   | 65        | 65        | 68        |
| <b>liczba złożonych do ZI „Niebieskich Kart”</b>                              | <b>23</b> | <b>20</b> | <b>12</b> |
| w tym sporządzone przez Policję   | 23        | 20        | 11        |
| w tym sporządzonych przez pracowników socjalnych                              | 0         | 0         | 1         |
| <b>liczba zamkniętych „Niebieskich Kart”</b>                                  | <b>23</b> | <b>9</b>  | <b>17</b> |
| liczba spraw toczących się w ZI z lat wcześniejszych                          | 14        | 10        | 13        |
| <b>liczba spraw sądowych</b>  | <b>7</b>  | <b>8</b>  | <b>7</b>  |
| liczba spraw zakończonych wyrokiem skazującym na osadzenie w zakładzie karnym | 0         | 1         | 2         |
| liczba spraw zakończonych wyrokiem w zawieszeniu                              | 2         | 0         | 2         |
| liczba spraw umorzonych   | 1         | 0         | 2         |

Dane Zespołu Interdyscyplinarnego do spraw Przeciwdziałania Przemocy w Rodzinie i Ochrony Ofiar Przemocy w Czarnej.

Zakończenie procedury „Niebieskiej Karty” następuje w przypadku ustania przemocy w rodzinie i uzasadnionego przypuszczenia o zaprzestaniu dalszego stosowania przemocy w rodzinie oraz po zrealizowaniu indywidualnego planu pomocy albo rozstrzygnięcia o braku zasadności podejmowania działań.

W stosunku do sprawców przemocy domowej oraz osób przejawiających zachowania agresywne podejmowane są działania korekcyjno-edukacyjne; objęto nimi 1 osobę z terenu gminy w 2017 r., 2 osoby w 2018 r. i 2 osoby w 2019 r.

Osobom dotkniętym problemami uzależnień i przemocy w rodzinie pomoc świadczy również Gminny Ośrodek Pomocy Społecznej w Czarnej. Wsparcia z powodu przemocy w rodzinie udzielono 2 rodzinom (8 osobom w rodzinach) w 2018 r. W pozostałych latach analizy takiej pomocy nie świadczone. W rozpatrywanym okresie wsparcie z powodu alkoholizmu otrzymała 1 rodzina (3 osoby w rodzinie) w 2017 r. i 1 rodzina (1 osoba) w 2019 r., a wsparcia z powodu narkomanii udzielono 1 osobie w 2019 r.

Ponadto w ramach Gminnego Programu Profilaktyki i Rozwiązywania Problemów Alkoholowych, jak również Programu Przeciwdziałania Przemocy w Rodzinie oraz Ochrony Ofiar Przemocy w Rodzinie w placówkach oświatowych realizowane były liczne przedsięwzięcia profilaktyczne i dydaktyczne w formie kampanii, programów, wykładów, spotkań ze specjalistami, szkoleń, warsztatów, spektakli i pogadarek oraz konkursów, akcji społecznych i charytatywnych, imprez sportowych, artystycznych i okolicznościowych.



Do istotnych zadań zrealizowanych przez GKRPA należy zaliczyć działania wspierające rozwój rekreacji, ofertę spędzania czasu wolnego, organizację pozalekcyjnych zajęć sportowych dla dzieci i młodzieży. spotkań rodzinnych. W ramach prowadzonych działań zakupione zostało wyposażenie i materiały dla potrzeb zajęć promujących bezpieczny i zdrowy styl życia, zakupiono także monitoring placów zabaw w Dąbrówkach i Pogwizdowie. Dofinansowano wyjazdy na rekolekcje trzeźwościowe dla dorosłych i młodzieży z terenu gminy.

W ramach Gminnego Programu Przeciwdziałania Narkomanii zrealizowano w 2019 r. działania edukacyjne adresowane do dzieci i młodzieży na temat zagrożeń wynikających z używania środków odurzających, substancji psychotropowych i NSP, a także z pozamedycznego stosowania produktów leczniczych, których używanie może prowadzić do uzależnienia. Realizowane były również programy profilaktyki uniwersalnej dla dzieci i młodzieży, a także programy rozwijające kompetencje wychowawcze dla rodziców i osób pracujących z dziećmi i młodzieżą. Działania realizowano w 2 szkołach, objęły 430 osób.

W gminie Czarna jednostki wsparcia dla osób uzależnionych, współuzależnionych lub dotkniętych przemocą w rodzinie to: Gminny Ośrodek Pomocy Społecznej w Czarnej, Gminna Komisja Rozwiązywania Problemów Alkoholowych w Czarnej, Zespół Interdyscyplinarny do spraw Przeciwdziałania Przemocy w Rodzinie i Ochrony Ofiar Przemocy w Czarnej oraz Stowarzyszenie Abstynenta Klub "Wyzwolenie" w Krzemienicy. W 2019 r. wsparciem Zespołu Interdyscyplinarnego (grup roboczych) objętych zostało 47 osób, a Klub „Wyzwolenie” udzielił wsparcia 21 osobom.

## **16. SYTUACJA DZIECKA**

Analiza sytuacji dziecka w gminie została dokonana na podstawie badań ankietowych przeprowadzonych w funkcjonujących na jej terenie placówkach systemu oświaty. Badanie to pozwoliło zdiagnozować środowisko szkolne i rodzinne uczniów pod kątem występowania zachowań o cechach patologii społecznej oraz uzyskać informacje na temat prowadzonych w szkołach działań opiekuńczo-wychowawczych, profilaktycznych i leczniczych. Do analizy przedłożono 7 ankiet – wypełnionych przez pedagogów szkolnych lub dyrektorów placówek systemu oświaty funkcjonujących na terenie gminy:

- Zespół Szkół w Czarnej (liczba uczniów: 165, liczba nauczycieli: 20)

- Zespół Szkół w Krzemienicy (liczba uczniów:370, liczba nauczycieli: 34)
- Zespół Szkół w Medyni Głogowskiej (liczba uczniów:185, liczba nauczycieli: 30)
- Zespół Szkół w Medyni Łańcuckiej (liczba uczniów: 133, liczba nauczycieli: 25)
- Zespół Szkół w Woli Małej (liczba uczniów: 54, liczba nauczycieli: 20)
- Zespół Szkół w Zalesiu (liczba uczniów: 66, liczba nauczycieli: 18)
- Zespół Szkół w Dąbrówkach (liczba uczniów: 197, liczba nauczycieli: 23).

### **Zasoby i oferta szkolna**

Z analizy ankiet wynika, iż wszystkie placówki zatrudniają pedagoga, z porad logopedy mogą skorzystać uczniowie 5 szkół, zaś z pomocy doradcy zawodowego – uczniowie w 2 placówkach. 1 szkoła zapewnia opiekę pielęgniarską (pielęgniarkę zatrudnia podmiot zewnętrzny). Uczniowie wszystkich placówek mogą korzystać z sali gimnastycznej oraz boiska sportowego, mają także dostęp do Internetu. W żadnej ze szkół nie utworzono klas integracyjnych. Dożywianie uczniów prowadzą wszystkie placówki systemu oświaty z terenu gminy. Wszystkie szkoły zapewniają dzieciom opiekę w ramach zajęć świetlicowych, a 2 spośród nich organizują nauczanie indywidualne. Wszystkie placówki oświatowe mają w swojej ofercie zajęcia przeznaczone dla uczniów ze specjalnymi potrzebami edukacyjnymi. Wymieniono wśród nich zajęcia wyrównawcze, korekcyjno-kompensacyjne, logopedyczne, a także rewalidacyjne.

### **Zajęcia dodatkowe proponowane w szkołach**

Wszystkie szkoły z terenu gminy mają w swojej ofercie zajęcia dodatkowe. Znalazły się wśród nich rozliczne koła rozwijające zainteresowania i predyspozycje uczniów: m.in. koła przedmiotowe, językowe, plastyczne, muzyczne, teatralne, sportowe, rękodzielnicze, a także zajęcia przygotowujące uczniów do egzaminów klasy VIII oraz klub mediacji.

### **Problemy w otoczeniu szkolnym i rodzinnym uczniów**

Uczestnicy badania stwierdzali występowanie zjawisk patologicznych i negatywnych zachowań w społeczności uczniowskiej oraz dysfunkcji i patologii w otoczeniu domowym uczniów, podając jednocześnie liczbę ujawnionych przypadków. Problemy, które w najpoważniejszym stopniu dosięgają uczniów i ich rodziny, identyfikowano w dwojaki sposób: wypełniając zamknięte katalogi obejmujące 12 i 6 zmiennych oraz odpowiadając na pytania o charakterze otwartym, określając subiektywnie stopień natężenia występujących problemów w ciągu trzech ostatnich lat. Uzyskane informacje prezentują poniższe tabele.

Tabela 48. Negatywne zachowania oraz zjawiska patologiczne występujące w społeczności uczniowskiej w roku szkolnym 2018/2019

| rodzaj negatywnych zachowań i zjawisk patologicznych | obecność poszczególnych zjawisk        |                               |  |
|--|--|-------------------------------|--|
|  | liczba placówek, w których stwierdzono | liczba ujawnionych przypadków | liczba placówek, w których nie stwierdzono |
| palenie papierosów                                   | 2                                      | 6                             | 5  |
| sięganie po alkohol                                  | 0                                      | 0                             | 7  |
| sięganie po narkotyki                                | 0                                      | 0                             | 7  |
| niszczenie mienia szkolnego                          | 0                                      | 0                             | 7  |
| kradzieże na terenie szkoły                          | 0                                      | 0                             | 7  |
| dyskryminacja w grupie rówieśniczej                  | 4                                      | 10                            | 3  |
| udział w grupach negatywnych                         | 0                                      | 0                             | 7  |
| agresja i przemoc w grupie rówieśniczej              | 2                                      | 4                             | 5  |
| autoagresja  | 0                                      | 0                             | 7  |
| ucieczki z domu                                      | 1                                      | 1                             | 6  |
| przestępczość ujawniona                              | 0                                      | 0                             | 7  |
| przypadki wymagające nadzoru kuratora sądowego       | 2                                      | 5                             | 5  |

Dane z badań ankietowanych przeprowadzonych w placówce oświatowej gminy.

Tabela 49. Dysfunkcje i patologie stwierdzone w rodzinach uczniów w roku szkolnym 2018/2019

| dysfunkcje i patologie rodziny  | liczba ujawnionych przypadków |
|---|-------------------------------|
| bezzradność w sprawach opiekuńczo-wychowawczych i prowadzenia gospodarstwa domowego | 7                             |
| zaniedbanie   | 6                             |
| uzależnienia (alkoholizm, narkomania)   | 5                             |
| przemoc w rodzinie  | 6                             |
| wykorzystywanie seksualne dzieci  | 0                             |
| przestępczość   | 0                             |

Dane z badań ankietowanych przeprowadzonych w placówce oświatowej gminy.

W otoczeniu szkolnym uczniów stwierdzono 6 przypadków palenia papierosów, jak również 10 przypadków dyskryminacji i 4 przypadki agresji w grupie rówieśniczej, 1 ucieczkę z domu oraz 5 przypadków wymagających nadzoru kuratora sądowego. Wśród dysfunkcji i patologii ujawnionych w środowisku rodzinnym

uczniów stwierdzono 7 przypadków bezradności w sprawach opiekuńczo-wychowawczych i prowadzenia gospodarstwa domowego, 6 przypadków zaniedbania, 5 przypadków uzależnień i 6 przypadków przemocy w rodzinie.

Przedstawiciele dwóch spośród badanych placówek odnotowali wzrost negatywnych zachowań i zjawisk patologicznych wśród uczniów w ostatnich trzech latach; wskazując agresję, przemoc i dyskryminację w grupie rówieśniczej. Reprezentanci czterech szkół nie zauważyli wzrostu takich zachowań i zjawisk, zaś przedstawiciel jednej placówki nie był w stanie określić, czy w analizowanym okresie taki wzrost nastąpił.

Jeśli chodzi o przypadki dysfunkcji występujących w rodzinach uczniów, to w opinii przedstawiciela jednej z placówek w ciągu trzech ostatnich lat nastąpił wzrost liczby zjawisk patologicznych i przypadków dysfunkcji (bezradność w sprawach opiekuńczo-wychowawczych, zaniedbanie, rozpad rodzin). Ankietowani z trzech placówek nie zauważyli wzrostu liczby w/w dysfunkcji bądź zjawisk, zaś trudności z oceną tego zagadnienia miało trzech pozostałych uczestników badania.

**Współpraca szkół z rodzicami uczniów** przybiera różne formy i została oceniona pozytywnie przez 6 uczestników badania. W 1 przypadku uznano, iż nie jest ona zadowalająca, a aby ją poprawić należałoby edukować i zachęcać rodziców do doskonalenia kompetencji wychowawczych. Ważne jest także wzmocnienie autorytetu nauczyciela i szkoły.

#### **Współpraca placówek oświatowych z instytucjami i organizacjami.**

Do podmiotów, z którymi szkoła najczęściej współpracuje, uczestnicy badania zaliczyli: Powiatowe Centrum Pomocy Rodzinie, Sąd Rejonowy i Zespół Kuratorski, Poradnię Psychologiczno-Pedagogiczną, Policję, Sanepid, Ośrodek Terapeutyczno-Szkoleniowy „SELF”, Młodzieżowy Ośrodek Wychowawczy w Łańcucie, Urząd Gminy Czarna, Gminny Ośrodek Pomocy Społecznej w Czarnej, Gminny Ośrodek Kultury i Rekreacji w Czarnej, Straż Pożarną, organizacje pozarządowe oraz parafie.

**Pomoc, jaką szkoły oferują dzieciom z rodzin ubogich**, opiera się o współpracę z Gminnym Ośrodkiem Pomocy Społecznej i polega przede wszystkim na zapewnieniu bezpłatnego dożywiania w formie obiadów. Ponadto dzieci z rodzin ubogich mogą liczyć na dofinansowanie wycieczek szkolnych i wyjazdów kulturalnych. Placówki umożliwiają wypożyczenie sprzętu do nauki zdalnej, zgłoszenia do programów stypendialnych, oferują opiekę w świetlicy, udzielają też informacji na temat źródeł wsparcia i pomocy materialnej.

**Pomoc, jaką szkoły oferują dzieciom z rodzin niewydolnych wychowawczo, dotkniętych problemami uzależnień, przemocy w rodzinie** przebiega we współpracy z instytucjami pomocowymi. Umożliwiany jest kontakt ze specjalistami – pedagogami, psychologami, zapewniana jest informacja o dostępnych formach pomocy i odpowiednich instytucjach pomocowych. Dzieci mają wsparcie wychowawców, mogą również korzystać z porad i wsparcia pedagogów szkolnych oraz dyrekcji, uczestniczą w zajęciach dodatkowych i w świetlicy szkolnej, a także w programach profilaktyczno-edukacyjnych.

**Poprawa funkcjonowania placówek oraz efektywności procesu kształcenia i wychowania** wymaga, zdaniem uczestników badania, zatrudnienia we wszystkich szkołach logopedy i psychologa, a także prowadzenia szkoleń dla nauczycieli oraz pogadanek i warsztatów dla uczniów. Należałoby także zapewnić wystarczające środki finansowe i zwiększyć liczbę godzin zajęć wyrównawczych i kompensacyjnych oraz organizować we wszystkich szkołach zajęcia socjoterapeutyczne. Poprawa efektywności procesu edukacji i wychowania wymaga też monitorowania sytuacji rodzin dysfunkcyjnych oraz zintensyfikowania kontaktów z rodzicami i organizowania dla nich warsztatów i szkoleń podnoszących kompetencje wychowawcze.

## 17. SYTUACJA OSÓB STARSZYCH I NIEPEŁNOSPRAWNYCH

### SYTUACJA OSÓB STARSZYCH

Z analizy danych dotyczących sytuacji demograficznej gminy Czarna wynika, że w latach 2017-2019 liczba osób w wieku poprodukcyjnym rosła, wzrastał także udział liczby osób w wieku poprodukcyjnym w ogólnej liczbie ludności gminy. Dane w tym zakresie zawiera poniższa tabela.

**Tabela 50. Osoby w wieku poprodukcyjnym w strukturze ludności gminy w latach 2017-2019**

| zakres danych                                       | 2017   | 2018   | 2019   |
|---|--------|--------|--------|
| liczba mieszkańców gminy ogółem                     | 11 629 | 11 688 | 11 760 |
| liczba osób w wieku poprodukcyjnym                  | 1 953  | 2 002  | 2 044  |
| udział osób w wieku poprodukcyjnym w ludności gminy | 16,7%  | 17,1%  | 17,5%  |

Dane Urzędu Gminy Czarna.



Rosnąca liczba osób starszych przy zmniejszającej się z roku na rok liczbie osób w wieku produkcyjnym pozwalają na sformułowanie wniosku, iż społeczność gminy wpisuje się w dominujące w ogólnym procesie demograficznym tendencje i powoli zaczyna się starzeć. Starzenie się społeczeństwa powoduje konieczność dokonania zmian organizacyjnych w funkcjonowaniu rodzin zobligowanych moralnie i prawnie do opieki nad członkiem rodziny, ale jest też istotną przesłanką do reorganizacji lokalnego rynku usług społecznych, z uwagi na konieczność dostosowania tych usług do potrzeb osób niesamodzielnych, niepełnosprawnych, wymagających wsparcia w codziennym funkcjonowaniu.

Gminny Ośrodek Pomocy Społecznej w Czarnej w 2019 r. udzielił pomocy 115 osobom w wieku powyżej 56 lat (w tym 40 osobom powyżej 66 lat), co przełożyło się na 15,8% ogółu odbiorców pomocy społecznej w gminie.

W ramach swojej działalności GOPS świadczy m.in. usługi opiekuńcze. Jest to szczególna forma pomocy kierowana przede wszystkim do osób starszych, chorych i samotnych. Usługi te polegają m.in. na pomocy w zaspokajaniu codziennych potrzeb życiowych i pielęgnacji. Dane w tym zakresie zawiera poniższa tabela.

**Tabela 51. Rodziny w gminie korzystające z pomocy społecznej w formie usług opiekuńczych w latach 2017-2019**

| <b>zakres danych</b>            | <b>2017</b> | <b>2018</b> | <b>2019</b> |
|---------------------------------|-------------|-------------|-------------|
| liczba rodzin                   | 8           | 12          | 12          |
| liczba osób łącznie w rodzinach | 9           | 12          | 13          |

Dane Gminnego Ośrodka Pomocy Społecznej w Czarnej.

Ośrodek świadczył również specjalistyczne usługi opiekuńcze dla osób z zaburzeniami psychicznymi; zwiększająca się stale liczba rodzin objętych wsparciem świadczy o rosnącym zapotrzebowaniu na tę formę pomocy – w 2017 r. 2 rodziny (6 osób w rodzinach), w 2018 r. 3 rodziny (11 osób w rodzinach), w 2019 r. 5 rodzin (20 osób w rodzinach).

Uzupełnieniem powyższych informacji są wypowiedzi pozyskane z badania ankietowego przeprowadzonego w środowisku lokalnym. Odpowiadając na pytanie, jakie problemy najczęściej dotyczą osób starszych w gminie, respondenci wskazywali głównie na samotność, niewystarczający dostęp do specjalistycznej opieki medycznej, brak odpowiedniej opieki ze strony rodziny, problemy komunikacyjne, a także niskie dochody przyczyniające się do ubóstwa. Zwrócono także uwagę na trudności dnia codziennego, marginalizację i wykluczenie społeczne oraz brak wiedzy o potencjalnych zagrożeniach.

Z przytoczonych opinii wynika, że mieszkańcy interesują się losem osób starszych, ankietowani dostrzegają różnego rodzaju problemy i trudności, jakie stoją przed seniorami, a których częstokroć nie są oni w stanie pokonać swoimi siłami. Świadomość tych utrudnień oraz ograniczeń związanych z wiekiem pozwoliła dokonać respondentom oceny zagrożenia seniorów marginalizacją i wykluczeniem społecznym oraz dostrzec braki w dotychczasowej ofercie pomocowej skierowanej do tej grupy.

Z wypowiedzi uzyskanych dla niniejszego badania wynika, iż większość respondentów stanowiły osoby przed 45. rokiem życia, a grupa wiekowa powyżej 65 lat, czyli najbardziej zainteresowana tą kwestią część mieszkańców gminy, była reprezentowana przez 21% respondentów.

Z pewnością dla lepszego rozpoznania potrzeb seniorów w gminie należałoby przeprowadzić odpowiednie badania adresowane tylko i wyłącznie do tej grupy wiekowej, której opinii, z uwagi na dużą świadomość i wiedzę o bieżącej sytuacji osób starszych, należy wykorzystać w planowaniu oferty pomocowej na najbliższe lata.

## **SYTUACJA OSÓB NIEPEŁNOSPRAWNYCH**

Bieżące informacje dotyczące osób niepełnosprawnych są trudne do dokładnego określenia, gdyż jedynym pełnym badaniem, którego wyniki pozwalają ustalić liczbę osób niepełnosprawnych oraz umożliwiają ich charakterystykę, są narodowe spisy powszechne. Dane z ostatniego spisu dotyczące osób niepełnosprawnych nie są dostępne na poziomie gmin. Informacje, które w pewnym stopniu umożliwiają obserwację zachodzących w kolejnych latach zmian liczebności osób niepełnosprawnych w gminie Czarna, zawierają dane dotyczące liczby rodzin korzystających z pomocy społecznej z powodu niepełnosprawności.

Z danych Gminnego Ośrodka Pomocy Społecznej w Czarnej wynika, że w latach 2017-2019 niepełnosprawność była trzecim, pod względem liczby rodzin i osób w rodzinach, powodem przyznawania pomocy społecznej w gminie.

Poniższa tabela przedstawia dane na temat liczby rodzin oraz liczby osób w rodzinach, które korzystały z pomocy społecznej świadczonej przez GOPS w latach 2017-2019.

**Tabela 52. Rodziny w gminie korzystające z pomocy społecznej z powodu niepełnosprawności w latach 2017-2019**

| zakres danych                   | 2017 | 2018 | 2019 |
|---------------------------------|------|------|------|
| liczba rodzin                   | 106  | 104  | 98   |
| liczba osób łącznie w rodzinach | 275  | 266  | 255  |

Dane Gminnego Ośrodka Pomocy Społecznej w Czarnej.

Należy dodać, że w 2019 r. GOPS przyznał 759 świadczeń w postaci dodatków do zasiłku rodzinnego z tytułu kształcenia i rehabilitacji dziecka niepełnosprawnego dla rodzin z terenu gminy. Ważnymi świadczeniami dla rodzin dotkniętych problemem niepełnosprawności były także zasiłki pielęgnacyjne i świadczenia pielęgnacyjne.

Warto również w tym miejscu przytoczyć informacje Powiatowego Zespołu ds. Orzekania o Niepełnosprawności w Łąncucie dotyczące orzeczeń o niepełnosprawności lub o stopniu niepełnosprawności (z uwzględnieniem orzeczonego stopnia niepełnosprawności) w odniesieniu do mieszkańców gminy Czarna.

**Tabela 53. Orzeczenia o stopniu niepełnosprawności wydane mieszkańcom gminy w latach 2017-2019**

| zakres danych   | 2017 | 2018 | 2019 |
|---|------|------|------|
| liczba orzeczeń o stopniu niepełnosprawności wydanych mieszkańcom gminy | 131  | 169  | 133  |
| w tym o znacznym stopniu niepełnosprawności                             | 23   | 42   | 37   |
| w tym o umiarkowanym stopniu niepełnosprawności                         | 55   | 79   | 56   |
| w tym o lekkim stopniu niepełnosprawności                               | 53   | 48   | 40   |

Dane Powiatowego Zespołu ds. Orzekania o Niepełnosprawności w Łąncucie.

Osoby niepełnosprawne z terenu gminy Czarna mogą korzystać również ze wsparcia finansowego udzielanego przez Powiatowe Centrum Pomocy Rodzinie w Łąncucie, które dysponuje środkami na rehabilitację społeczną i zawodową. W tabeli zamieszczonej poniżej zawarto dane dotyczące tego rodzaju pomocy.

**Tabela 54. Dofinansowanie rehabilitacji przyznane mieszkańcom gminy w latach 2017-2019**

| zakres danych  | 2017 | 2018 | 2019 |
|--|------|------|------|
| liczba osób niepełnosprawnych z gminy, którym dofinansowano uczestnictwo w turnusach rehabilitacyjnych | 7    | 7    | 6    |
| liczba osób niepełnosprawnych z gminy, którym dofinansowano sprzęt rehabilitacyjny, przedmioty         | 30   | 27   | 15   |

|   |   |   |   |
|---|---|---|---|
| ortopedyczne, środki pomocnicze   |   |   |   |
| liczba osób niepełnosprawnych z gminy, którym dofinansowano likwidację barier architektonicznych, technicznych, w komunikowaniu się | 2 | 3 | 2 |

Dane Powiatowego Centrum Pomocy Rodzinie w Łańcucie.

Uzupełnieniem powyższych informacji są wypowiedzi pozyskane z badania ankietowego przeprowadzonego w środowisku lokalnym. W ankiecie zapytano mieszkańców o problemy, jakie najczęściej dotyczą osób niepełnosprawnych w gminie. W odpowiedzi wymieniano najczęściej niedostosowanie infrastruktury gminnej i budynków użyteczności publicznej, bariery architektoniczne, utrudniony dostęp do specjalistycznej opieki zdrowotnej, szczególnie w okresie epidemii, oraz brak wypożyczalni sprzętu rehabilitacyjnego. Wskazywano także na brak ofert pracy dla osób niepełnosprawnych, grup i ośrodków wsparcia oraz pomocy w codziennym funkcjonowaniu, miejsc spotkań, a także izolację i wykluczenie społeczne.

Pragnąc poznać opinie mieszkańców na temat sytuacji osób starszych i niepełnosprawnych, w badaniu ankietowym przeprowadzonym na potrzeby niniejszego opracowania sformułowano pytanie odnoszące się do uwzględniania bądź nie potrzeb osób starszych i niepełnosprawnych w działaniach realizowanych na terenie gminy. Połowa spośród zapytanych mieszkańców uważa, że w działaniach realizowanych w gminie raczej uwzględnia się lub uwzględnia się potrzeby osób starszych i niepełnosprawnych, ale jednocześnie połowa badanych nie podziela tej opinii. Rozkład uzyskanych odpowiedzi ilustruje poniższy wykres.

**Wykres 11. Czy Pani/Pana zdaniem w działaniach realizowanych na terenie gminy uwzględnia się potrzeby osób starszych i niepełnosprawnych?**

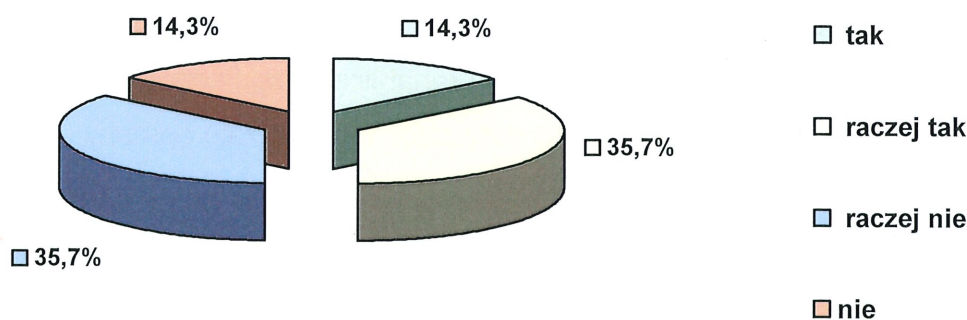

Dane z badań ankietowych przeprowadzonych w środowisku lokalnym.

## 18. SEKTOR POZARZĄDOWY, KOŚCIOŁY

W 2019 r. na terenie gminy Czarna funkcjonowało 19 organizacji pozarządowych. Samorząd podejmował z nimi współpracę, która przybierała formę zlecenia organizacjom zadań własnych. Wykaz organizacji pozarządowych działających na terenie gminy zawiera tabela zamieszczona poniżej.

Tabela 55. Wykaz organizacji pozarządowych w gminie w 2019 r.

| lp. | nazwa organizacji                              | adres                                  | charakterystyka prowadzonych działań  |
|-----|--|--|---|
| 1.  | Klub Sportowy „Wisłok”                         | 37-125 Czarna 591                      | <ul style="list-style-type: none"> <li>– piłka nożna</li> <li>– pozostała działalność związana ze sportem</li> </ul>  |
| 2.  | Klub Sportowy „CCC”                            | 37-100 Łańcut Dąbrówki 262 A           | <ul style="list-style-type: none"> <li>– gra w piłkę nożną</li> <li>– pozostała działalność związana ze sportem</li> </ul>  |
| 3.  | Klub Sportowy „JAWOR”                          | 37-126 Krzemienica 617A                | <ul style="list-style-type: none"> <li>– działalność związana ze sportem,</li> <li>– gra w piłkę nożną</li> </ul>   |
| 4.  | Klub Sportowy „Astra”                          | 37-126 Medynia Głogowska Pogwizdów 308 | <ul style="list-style-type: none"> <li>– gra w piłkę nożną</li> <li>– pozostała działalność związana ze sportem</li> <li>– kursy aktorskie</li> <li>– warsztaty wokalne i taneczne</li> </ul>   |
| 5.  | Klub Sportowy „LAS”                            | 37-126 Medynia Głogowska Zalesie 30    | <ul style="list-style-type: none"> <li>– gra w piłkę nożną</li> <li>– pozostała działalność związana ze sportem</li> </ul>  |
| 6.  | Uczniowski Klub Sportowy „Sokół” Czarna        | 37-125 Czarna 857                      | <ul style="list-style-type: none"> <li>– edukacja sportowa</li> <li>– zajęcia sportowe i rekreacyjne</li> </ul>   |
| 7.  | Stowarzyszenie Turystyczno-Sportowe „Jordan”   | Wola Mała 84<br>37-100 Łańcut          | <ul style="list-style-type: none"> <li>– pozaszkolne formy edukacji sportowej</li> <li>– zajęcia sportowe i rekreacyjne</li> </ul>  |
| 8.  | Uczniowski Klub Sportowy „Czarna Szekla”       | 37-126 Medynia Głogowska Pogwizdów 403 | <ul style="list-style-type: none"> <li>– warsztaty o profilu żeglarskim</li> <li>– konkursy, zawody, olimpiady o tematyce żeglarskiej</li> </ul>  |
| 9.  | Stowarzyszenie Inicjatywy Czarneńskiej „Szaba” | 37-125 Czarna 795                      | <ul style="list-style-type: none"> <li>– szkolenia i aktywizacja zawodowa kobiet</li> <li>– zajęcia teatralne dla dzieci i młodzieży</li> <li>– turnieje tenisa stołowego</li> <li>– promocja tradycji regionu, w tym kulinarnych</li> <li>– spotkania, konkursy</li> </ul> |



|     |   |   |  |
|-----|---|---|--|
| 10. | Stowarzyszenie Rodziców „Z dziećmi dla dzieci” w Dąbrówkach | 37-100 Łańcut Wola Dalsza 591                 | <ul style="list-style-type: none"> <li>– tworzenie warunków kulturalnego, zdrowego i bezpiecznego spędzania czasu wolnego dzieci i młodzieży</li> <li>– poznawanie regionalnego dziedzictwa kulturowego i jego wartości narodowych i ogólnoludzkich</li> <li>– opieka nad dziećmi i młodzieżą</li> <li>– kształtowanie postaw tolerancji, przyjaźni, gospodarności i współpracy w grupie</li> <li>– rozwijanie osobowości poprzez sport i uczciwą rywalizację</li> </ul>   |
| 11. | Stowarzyszenie „Klub Kobiet”                                | 37-126 Medynia Głogowska Medynia Łańcucka 403 | <ul style="list-style-type: none"> <li>– podtrzymywanie i promowanie tradycji regionalnych</li> <li>– współorganizacja imprez kulturalnych, sportowych, rekreacyjnych</li> </ul>   |
| 12. | Stowarzyszenie Inicjatywy Zaleskiej „Jodełka”               | 37-126 Medynia Głogowska Zalesie 125          | <ul style="list-style-type: none"> <li>– organizowanie życia społecznego, kulturalnego, gospodarczego Zalesia</li> <li>– wspieranie inicjatyw społecznych</li> <li>– upowszechnianie etosu pracy, uznania sukcesu, poszanowania własności oraz potrzeby rozwoju świadomości obywatelskiej</li> <li>– krzewienie wiedzy dot. historii, kultury ziemi zaleskiej</li> <li>– promowanie wsi Zalesie i gminy Czarna</li> <li>– praca na rzecz ekologii ochrony zwierząt i dziedzictwa przyrodniczego</li> <li>– budowanie więzi międzyludzkich</li> </ul> |
| 13. | Stowarzyszenie Rozwoju i Twórczości Artystycznej VIVE       | 37-127 Krzemienica 673                        | <ul style="list-style-type: none"> <li>– prowadzenie dziecięcego zespołu wokalnego</li> <li>– promocja turystyczna rodzinnej wioski</li> <li>– warsztaty muzyczne</li> <li>– wypoczynek letni i zimowy</li> <li>– rozwój rodzinnej miejscowości</li> </ul>   |

|     |   |  |   |
|-----|---|--|---|
| 14. | Stowarzyszenie na rzecz Rozwoju i Wiedzy WIR-Kopernik | 37-125 Czarna 857                      | <ul style="list-style-type: none"> <li>– zaszczepienie w młodzieży chęci pozyskania wiedzy przez nieszablonowe działania</li> <li>– zajęcia z astronomii, obserwacje nieba</li> <li>– zajęcia z obsługi dronów</li> <li>– udział w życiu społecznym gminy Czarna</li> <li>– prowadzenie zajęć i kół zainteresowań dla dzieci i młodzieży</li> </ul> |
| 15. | Ochotnicza Straż Pożarna w Medyni Głogowskiej         | 37-126 Medynia Głogowska 383           | <ul style="list-style-type: none"> <li>– ochrona przeciwpożarowa</li> <li>– gaszenie pożarów</li> <li>– udział w imprezach strażackich na terenie wsi, gminy, powiatu</li> <li>– asysta przy wypadkach drogowych</li> <li>– pomoc przy usuwaniu skutków powodzi, huraganu</li> </ul>  |
| 16. | Ochotnicza Straż Pożarna w Zalesiu                    | 37-126 Medynia Głogowska Zalesie 26    |   |
| 17. | Ochotnicza Straż Pożarna w Medyni Łańcuckiej          | 37-126 Medynia Głogowska Pogwizdów 403 |   |
| 18. | Ochotnicza Straż Pożarna w Krzemienicy                | 37-127 Krzemienica 732a                |   |
| 19. | Ochotnicza Straż Pożarna w Czarnej                    | 37-125 Czarna 591                      |   |

Dane Urzędu Gminy Czarna.

W 2019 r. w gminie Czarna funkcjonowało 5 parafii Kościoła rzymskokatolickiego. Poniższa tabela przedstawia ich wykaz.

**Tabela 56. Parafie rzymskokatolickie na terenie gminy**

| lp. | nazwa  | adres                        |
|-----|--|------------------------------|
| 1.  | Parafia pw. Imienia Najświętszej Maryi Panny w Czarnej                     | 37-125 Czarna 618            |
| 2.  | Parafia pw. Nawiedzenia NMP w Medyni Głogowskiej                           | 37-126 Medynia Głogowska 487 |
| 3.  | Parafia pw. Matki Bożej Pocieszenia w Krzemienicy                          | 37-127 Krzemienica 685       |
| 4.  | Parafia pw. Matki Boskiej Królowej Polski w Dąbrówkach                     | 37-100 Łańcut, Dąbrówki 227  |
| 5.  | Kościół filialny parafii pw. Św. Józefa w Łańcucie<br>Kaplica w Woli Małej | 37-100 Łańcut, Wola Mała 19  |

Dane Urzędu Gminy Czarna.

Parafie rzymskokatolickie w Czarnej, Dąbrówkach, Krzemienicy i Woli Małej należą do archidiecezji przemyskiej, przy czym parafie w Czarnej, Dąbrówkach i Woli Małej wchodzi w skład dekanatu łańcuckiego II, a parafia w Krzemienicy to dekanat łańcucki I. Parafia w Medyni Głogowskiej należy do diecezji rzeszowskiej i wchodzi w skład dekanatu Sokołów Małopolski.

## 19. PROBLEMY WSKAZANE PRZEZ MIESZKAŃCÓW

### DIALOG SPOŁECZNY

Uczestników badania ankietowanego przeprowadzonego na potrzeby skonstruowania niniejszego dokumentu poproszono także o wskazanie problemów bądź niekorzystnych zjawisk, które są w gminie najbardziej widoczne. Pytanie miało charakter półotwarty z możliwością dokonania wielokrotnego wyboru. Respondentów poproszono również o ocenę komunikacji z władzami samorządowymi i ocenę poziomu zadowolenia z faktu zamieszkiwania na terenie gminy.

Wśród problemów i niekorzystnych zjawisk, które najbardziej uwidaczniają się w gminie, respondenci najczęściej wskazywali alkoholizm. W dalszej kolejności wymieniali zanik więzi społecznych i bezradność opiekuńczo-wychowawczą, a następnie przemoc w rodzinie, bezrobocie, rozpad rodzin. Rozkład uzyskanych odpowiedzi ilustruje poniższy wykres.

Wykres 12. Jakie problemy, niekorzystne zjawiska najbardziej uwidaczniają się w gminie?

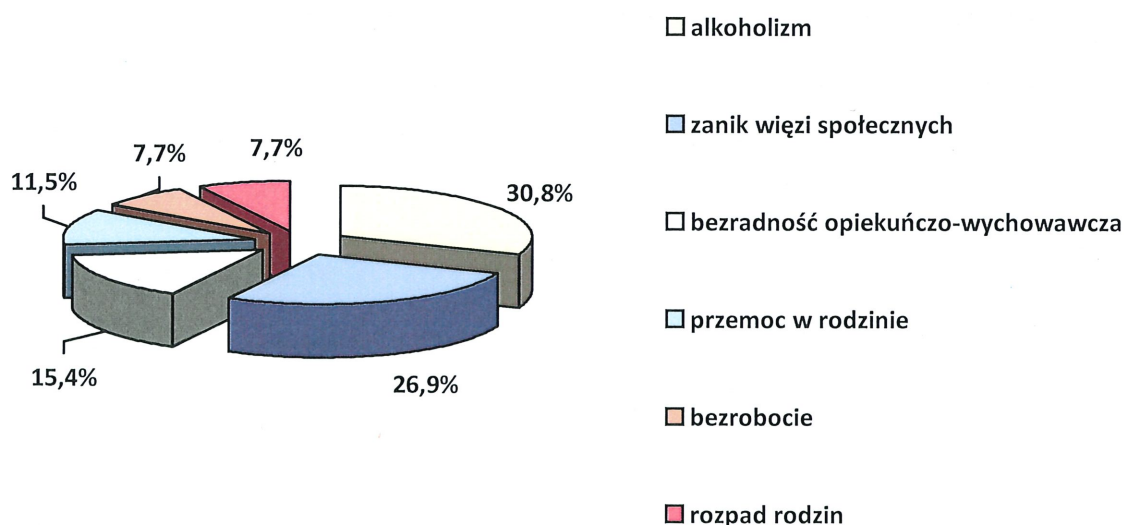

Dane z badań ankietowych przeprowadzonych w środowisku lokalnym.

Do listy problemów i niekorzystnych zjawisk dostrzeganych w gminie respondenci w formie pojedynczych głosów dodali: dewastację środowiska naturalnego, starzenie się społeczności i brak opieki nad osobami starszymi ze strony rodziny oraz uzależnienie dzieci i młodzieży od internetu.

W ankiecie znalazło się również pytanie pozwalające badanym wskazać działania i inicjatywy, jakie należałoby podjąć w gminie, aby integrować i aktywizować społeczność lokalną. Odpowiadając, ankietowani szczególnie nacisk położyli na konieczność organizowania otwartych, adresowanych do wszystkich grup mieszkańców imprez kulturalnych, okolicznościowych, sportowych, akcji charytatywnych oraz inicjatyw w zakresie ochrony środowiska naturalnego.

Wskazując działania, które mogłyby przyczynić się do łagodzenia bądź rozwiązywania problemów społecznych oraz zaspokojenia potrzeb mieszkańców, uczestnicy badania wymieniali najczęściej konieczność utworzenia miejsca spotkań i dziennego pobytu dla osób starszych i niepełnosprawnych, większej ilości miejsc rekreacji dla rodzin, budowę chodników w każdej wsi oraz organizowania spotkań z przedstawicielami władz, gdzie mieszkańcy poszczególnych wsi mogliby zgłaszać bieżące problemy, z jakimi borykają się na co dzień.

W przeprowadzonym sondażu poruszono także kwestię oceny komunikacji między władzami samorządowymi a mieszkańcami. Rozkład uzyskanych odpowiedzi ilustruje poniższy wykres.

**Wykres 13. Jak Pani/Pan ocenia komunikację między władzami samorządowymi a mieszkańcami?**

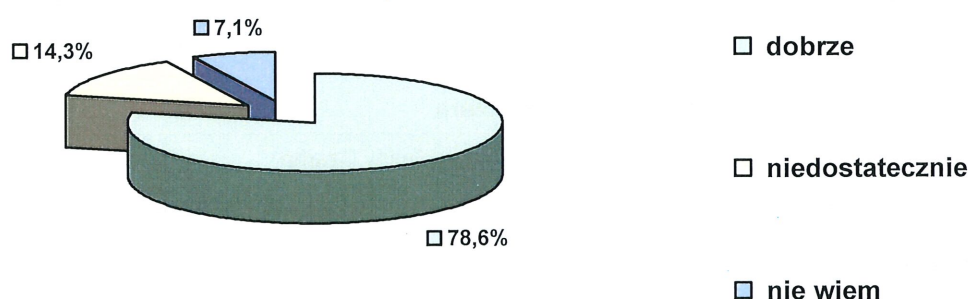

Dane z badań ankietowych przeprowadzonych w środowisku lokalnym.

Mieszkańcy gminy bardzo pozytywnie ocenili komunikację z władzami samorządowymi. Zdaniem 78,5% respondentów jest ona dobra. Przeciwnego zdania było 14,3% ankietowanych. Opinii w tej kwestii nie było w stanie przedstawić 7,1% pytanym.

Ankietowanych poproszono również o ocenę poziomu zadowolenia z bycia mieszkańcem gminy. Z uzyskanych odpowiedzi wynika, że gmina Czarna jest dobrym miejscem do mieszkania, bowiem w odpowiedzi na pytanie o ocenę poziomu

zadowolenia z bycia mieszkańcem gminy wszyscy respondenci wyrazili opinię pozytywną. Rozkład uzyskanych odpowiedzi ilustruje poniższy wykres.

**Wykres 14. Jak Pani/Pan ocenia swój poziom zadowolenia z bycia mieszkańcem gminy?**

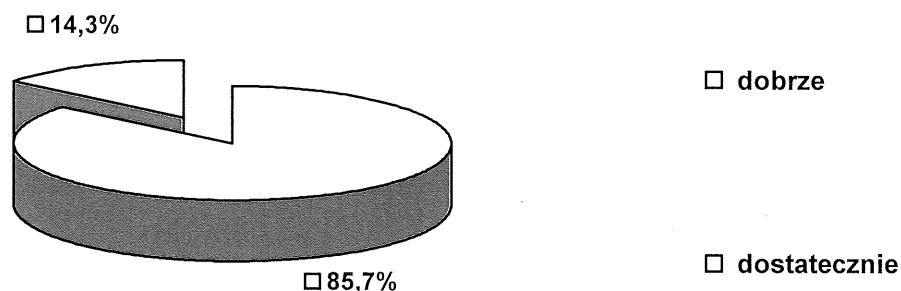

Dane z badań ankietowych przeprowadzonych w środowisku lokalnym.

## 20. PROBLEMY RÓWNOŚCI SZANS

Wprowadzenie w życie zasad polityki równości płci wymaga przeprowadzenia analizy sytuacji kobiet i mężczyzn, która opiera się na przedstawieniu danych ilościowych i jakościowych w podziale na płeć oraz odniesieniu się do występujących barier równości płci. W latach 2017-2019 w gminie Czarna struktura ludności pod względem płci była stabilna; stale nieco więcej niż połowę mieszkańców stanowiły kobiety. Dane w tym zakresie przedstawia kolejna tabela.

**Tabela 57. Udział kobiet w liczbie ludności gminy w latach 2017-2019**

| zakres danych                                 | 2017   | 2018   | 2019   |
|---|--------|--------|--------|
| liczba ludności gminy ogółem                  | 11 629 | 11 688 | 11 760 |
| liczba kobiet                                 | 5 983  | 5 991  | 6 009  |
| udział kobiet w liczbie ludności gminy ogółem | 51,4%  | 51,2%  | 51,0%  |

Dane Urzędu Gminy Czarna.

Według danych Powiatowego Urzędu Pracy w Łańcucie w latach 2017-2019 kobiety stanowiły ok. połowy ogółu osób bezrobotnych w gminie.

**Tabela 58. Udział kobiet w liczbie bezrobotnych w gminie w latach 2017-2019**

| zakres danych                             | 2017  | 2018  | 2019  |
|---|-------|-------|-------|
| liczba bezrobotnych ogółem                | 587   | 580   | 489   |
| liczba bezrobotnych kobiet                | 297   | 286   | 242   |
| udział kobiet w liczbie osób bezrobotnych | 50,5% | 49,3% | 49,4% |

Dane Powiatowego Urzędu Pracy w Łańcucie.



Analiza struktury bezrobocia w gminie pod względem płci wykazała, że kobiety przeważały w wielu wyróżnionych kategoriach, zarówno jeśli chodzi o wiek, czas pozostawania bez pracy, wykształcenie i staż pracy. Największy udział kobiet w ogóle bezrobotnych odnotowano wśród osób z wykształceniem wyższym, średnim ogólnokształcącym, osób pozostających bez pracy od 12 do 24 miesięcy i powyżej 24 miesięcy, oraz osób ze stażem pracy od 5 do 10 lat i do 1 roku, a także osób w wieku 25-34 lata.

Może to wskazywać na istnienie nierówności szans kobiet i mężczyzn na lokalnym rynku pracy, co jednocześnie implikuje konieczność działań sprzyjających aktywizacji zawodowej kobiet, a w działaniach tych należy uwzględnić szeroki zakres rozwiązań ułatwiających kobietom pogodzenie pracy zawodowej i życia rodzinnego.

Problemy dotyczące równości szans płci nie ograniczają się jedynie do zagadnień związanych z zatrudnieniem. Dlatego w ramach diagnozy sytuacji w zakresie równości płci w gminie Czarna przeprowadzono badanie przy zastosowaniu anonimowej ankiety, w której pytano o wybrane zagadnienia dotyczące równości szans kobiet i mężczyzn oraz dyskryminacji ze względu na płeć. Do analizy przedłożono w sumie 14 ankiet wypełnionych przez mieszkańców gminy, którzy zdecydowali się wziąć udział w badaniu.

Zasada równości szans płci ma ograniczać dyskryminację zarówno kobiet, jak i mężczyzn, przypisując im taką samą wartość społeczną, równe prawa oraz równy dostęp do zasobów. Uwzględniając powyższe, pytano respondentów, kto, ich zdaniem, jest bardziej zagrożony problemem nierówności szans. Rozkład uzyskanych odpowiedzi zawarto w wykresie zamieszczonym poniżej.

**Wykres 15. Kto jest wg Pani/Pana bardziej zagrożony dyskryminacją ze względu na płeć?**

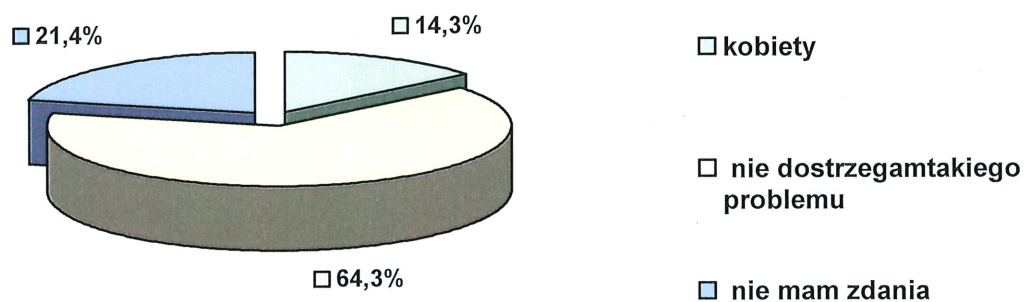

Dane z badania ankietowego.

Większość badanych (ponad 64%) nie dostrzega problemu zawartego w pytaniu, a opinii w tej sprawie nie przedstawiło 21,4% pytanych. Zdaniem 14,3% ankietowanych, bardziej zagrożone dyskryminacją ze względu na płeć są kobiety.

Badanie ankietowe pozwoliło również poznać wiedzę biorących w nim udział respondentów na temat problematyki równości szans kobiet i mężczyzn w ich lokalnym środowisku. Zdecydowana większość (78,6%) spośród pytanych mieszkańców odpowiedziała, że nie spotkała się z przypadkami dyskryminacji ze względu na płeć w gminie. Jednocześnie 21,4% respondentów stwierdziło, iż o takich przypadkach słyszało. Uzyskane odpowiedzi ilustruje poniżej zamieszczony wykres.

**Wykres 16. Czy spotkała się Pani/ spotkał się Pan z przypadkami dyskryminacji ze względu na płeć w gminie lub o nich słyszała/ słyszał?**

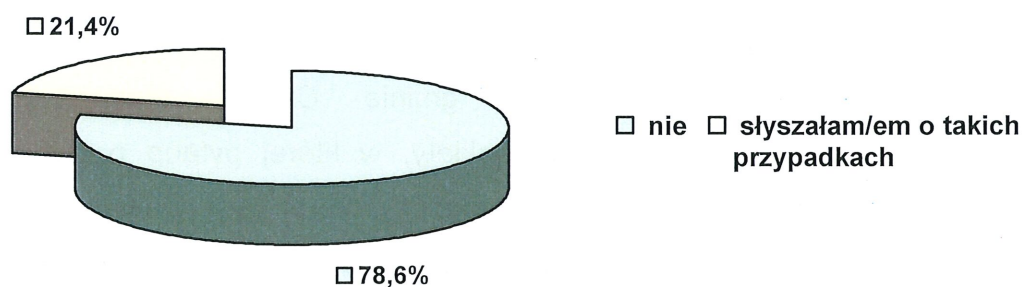

Dane z badania ankietowego.

Do uczestników badania skierowano też pytanie dotyczące określenia skali problemu nierówności płci w gminie. Poniższy wykres zawiera rozkład odpowiedzi.

**Wykres 17. Jaka Pani/Pana zdaniem może być skala problemu nierówności płci w gminie?**

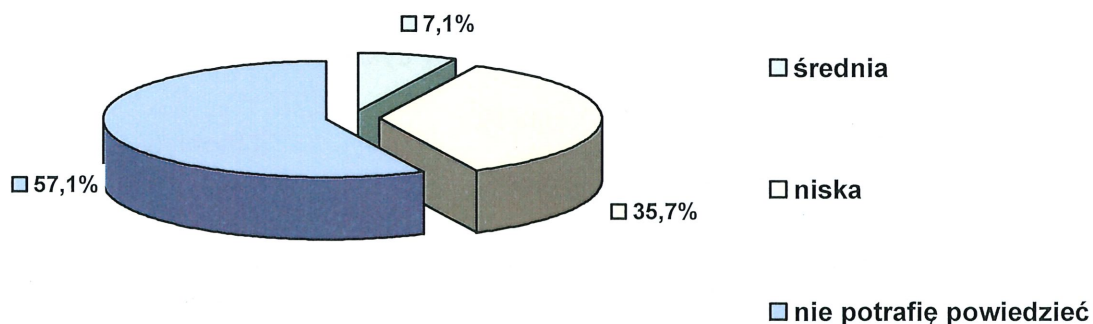

Dane z badania ankietowego.

Według 35,7% badanych skala problemu nierówności płci na terenie gminy jest niska, a kolejne 7,1% respondentów przyznało, że jest ona średnia. Wysoki odsetek (57,1%) ankietowanych nie wyraził opinii w tej kwestii.



Uczestnicy badania udzielali również odpowiedzi na pytania dotyczące potrzeby podejmowania działań na rzecz równości kobiet i mężczyzn oraz mających na celu przeciwdziałanie dyskryminacji płciowej. Ponad 14% badanych potwierdziło potrzebę prowadzenia takich działań. Jednocześnie 7,1% ankietowanych uznało podejmowanie takich działań za bezzasadne. Zdecydowana większość (78,6%) respondentów nie potrafiła rozstrzygnąć tak sformułowanej kwestii. Rozkład uzyskanych odpowiedzi ilustruje zamieszczony poniżej wykres.

**Wykres 18. Czy wg Pani/Pana powinno się podejmować w gminie działania na rzecz równości szans kobiet i mężczyzn lub w celu przeciwdziałania dyskryminacji ze względu na płeć?**

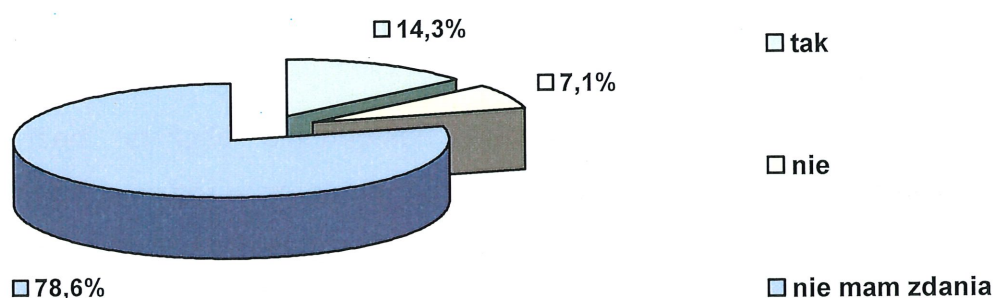

Dane z badania ankietowego.

Kolejne pytanie dotyczyło obszarów, w jakich powinno się podejmować działania na rzecz równości szans kobiet i mężczyzn przeciwdziałające dyskryminacji ze względu na płeć. Respondenci najczęściej wskazywali rynek pracy i płace (po 21,4%) oraz awans zawodowy, udział we władzach samorządowych (po 14,1%), a także życie rodzinne, działalność społeczną i edukację (po 7,1%). Odpowiadając na pytanie o konkretne działania, jakie należy podejmować na rzecz równości szans kobiet i mężczyzn lub w celu przeciwdziałania dyskryminacji ze względu na płeć, ankietowani zwrócili uwagę na potrzebę podnoszenia świadomości społecznej w tym zakresie oraz wyrównania szans na rynku pracy, szczególnie w zakresie płac.

Z udzielonych wypowiedzi ankietowanych wynika, że część z nich dostrzega problemy nierówności szans oraz dyskryminacji płciowej i identyfikuje je nie tylko w obszarze zatrudnienia, a istotny odsetek respondentów potrafił ocenić także skalę tego problemu. Jednocześnie daje się zauważyć znaczny odsetek badanych, którzy wybierali odpowiedź „nie mam zdania” czy „nie potrafię powiedzieć”. Dowodzi to stosunkowo niewielkiej znajomości tych problemów, a co za tym idzie, także skutków, jakie powyższe problemy wywołują w funkcjonowaniu społeczności lokalnej. Zmiana

tego stanu rzeczy z pewnością wymaga wyraźniejszej obecności tej tematyki w sferze publicznej.

## 21. ANALIZA SWOT WYBRANYCH OBSZARÓW PROBLEMOWYCH

Analiza SWOT opiera się na wspólnym usystematyzowaniu posiadanych informacji z danego obszaru poprzez przyporządkowanie ich do jednej z czterech grup (mocne strony, słabe strony, szanse i zagrożenia). Przedstawiona poniżej analiza została przeprowadzona w ujęciu: mocne strony i słabe strony to czynniki zależne od nas (te, na które mamy wpływ planistyczny i zarządczy), a szanse i zagrożenia, to czynniki obiektywne, na które nie mamy bezpośredniego wpływu sprawczego.

Niniejsza analiza obejmuje następujące obszary: bezrobocie, ubóstwo, bezdomność; rodzina, dzieci i młodzież, przemoc w rodzinie; zdrowie, uzależnienia, bezpieczeństwo publiczne; starość; niepełnosprawność; kapitał społeczny i ludzki.

Diagram 1. Obszary analizy SWOT



| <b>BEZROBOCIE, UBÓSTWO, BEZDOMNOŚĆ</b>  |   |
|---|---|
| <b>mocne strony</b>   | <b>słabe strony</b>   |
| <ul style="list-style-type: none"> <li>• prowadzenie działań na rzecz ograniczenia bezrobocia (prace interwencyjne)</li> <li>• prowadzenie działań służących aktywizacji zawodowej bezrobotnych</li> <li>• rozpowszechnianie informacji o wolnych miejscach pracy</li> <li>• upowszechnianie informacji o usługach poradnictwa zawodowego i szkoleniach zawodowych wśród osób bezrobotnych</li> </ul> | <ul style="list-style-type: none"> <li>• niepodejmowanie inicjatyw na rzecz przeciwdziałania bezrobociu wśród kobiet</li> <li>• niepodejmowanie działań zmierzających do tworzenia w gminie podmiotów ekonomii społecznej mogących zapewnić nowe miejsca pracy</li> </ul> |

|  |   |
|--|---|
| <ul style="list-style-type: none"> <li>• pozyskiwanie środków finansowych z funduszy zewnętrznych na przeciwdziałanie bezrobociu (udział w projekcie na rzecz aktywnej integracji osób zagrożonych ubóstwem lub wykluczeniem społecznym poprzez poprawę ich zdolności do zatrudnienia)</li> <li>• organizowanie przedsięwzięć, jak np. akcji charytatywnych i zbiórek na rzecz ubogich i zagrożonych ubóstwem</li> <li>• realizowanie programów i projektów na rzecz osób zagrożonych i dotkniętych ubóstwem (dystrybucja żywności w ramach POPŻ)</li> <li>• diagnozowanie problemu bezdomności w gminie (niska skala problemu)</li> </ul> |   |
| <b>szanse</b>  | <b>zagrożenia</b>   |
| <ul style="list-style-type: none"> <li>• zmniejszająca się liczba osób długotrwale bezrobotnych</li> <li>• efektywne działania aktywizujące dla bezrobotnych</li> <li>• zainteresowanie osób bezrobotnych usługami poradnictwa zawodowego i udziałem w szkoleniach zawodowych</li> <li>• wzrastające zainteresowanie problemami osób ubogich i działaniami prowadzonymi na ich rzecz wśród lokalnej społeczności</li> <li>• brak postępującego zjawiska ubożenia wśród mieszkańców gminy</li> <li>• niezwiększająca się liczba osób bezdomnych i zagrożonych bezdomnością</li> </ul>   | <ul style="list-style-type: none"> <li>• brak zainteresowania osób bezrobotnych tworzeniem podmiotów ekonomii społecznej</li> </ul> |

Analiza uwarunkowań dla obszaru **bezrobocie, ubóstwo, bezdomność** wskazuje na przewagę mocnych stron, którymi są głównie: rozpowszechnianie ofert pracy i informacji o wolnych miejscach pracy wśród osób bezrobotnych, upowszechnianie informacji o usługach poradnictwa zawodowego i szkoleniach zawodowych, pozyskiwanie środków z funduszy UE na przeciwdziałanie bezrobociu, zmniejszająca się liczba osób długotrwale bezrobotnych, a także niska skala problemu bezdomności w gminie.

Uwagi i intensyfikacji działań ze strony władz samorządowych, odpowiednich instytucji i organizacji wymagają zagrożenia, do których należy zaliczyć: niepodejmowanie inicjatyw ograniczających bezrobocie wśród kobiet, brak działań na rzecz tworzenia podmiotów ekonomii społecznej (np. spółdzielni socjalnych)



mogących zapewnić nowe miejsca pracy oraz brak zainteresowania osób bezrobotnych tworzeniem takich podmiotów.

| <b>RODZINA, DZIECI I MŁODZIEŻ, PRZEMOC W RODZINIE</b>   |   |
|---|---|
| <b>mocne strony</b>   | <b>słabe strony</b>   |
| <ul style="list-style-type: none"> <li>• analizowanie problemów rodzin, dzieci i młodzieży w gminie</li> <li>• wsparcie asystenta rodziny dla rodzin dysfunkcyjnych</li> <li>• zapewnianie dostępu do poradnictwa specjalistycznego dla rodzin wymagających tej formy wsparcia</li> <li>• analizowanie potrzeb osób samotnie wychowujących dzieci</li> <li>• monitorowanie zapotrzebowania na opiekę nad dziećmi do lat 3 i opiekę przedszkolną</li> <li>• dysponowanie przez szkolnictwo w gminie kadrą i bazą dydaktyczną zapewniającą właściwy rozwój uczniów</li> <li>• odpowiednio przygotowana kadra do pracy z osobami dotkniętymi przemocą w rodzinie</li> <li>• zapewnianie pomocy i wsparcia dla ofiar przemocy w rodzinie na terenie gminy</li> <li>• inicjowanie akcji uwrażliwiających społeczność lokalną na problemy przemocy w rodzinie</li> <li>• wdrażanie działań zapobiegających dysfunkcjom rodzin, (organizowanie cyklicznego konkursu profilaktyczno-wychowawczego i programów profilaktycznych w szkołach)</li> </ul> | <ul style="list-style-type: none"> <li>• brak w gminie placówek wsparcia dziennego dla dzieci i młodzieży (np. świetlic środowiskowych)</li> </ul>  |
| <b>szanse</b>   | <b>zagrożenia</b>   |
| <ul style="list-style-type: none"> <li>• niewzrastająca liczba rodzin dysfunkcyjnych w gminie</li> <li>• zadowalająca oferta opieki przedszkolnej i szkół podstawowych</li> <li>• zaspokajająca potrzeby w zakresie edukacji sytuacja finansowa gminy</li> <li>• nienasilająca się w gminie skala zjawiska przemocy w rodzinie</li> <li>• zmniejszające się społeczne przyzwolenie na stosowanie przemocy w rodzinie</li> </ul>   | <ul style="list-style-type: none"> <li>• nasilająca się skala problemów mających wpływ na prawidłowe funkcjonowanie rodzin (zwiększająca się liczba rodzin objętych wsparciem asystenta rodziny)</li> <li>• wzrastająca liczba rodzin wymagających specjalistycznego wsparcia</li> <li>• brak opieki żłobkowej w gminie</li> <li>• niewystarczająca liczebność i fachowość kadry pracującej z osobami dotkniętymi przemocą w rodzinie (brak psychologa i punktu konsultacyjnego)</li> </ul> |

Analiza uwarunkowań dla obszaru **rodzina, dziecko i młodzież, przemoc w rodzinie** zwraca uwagę na przewagę mocnych stron, którymi są głównie: wsparcie asystenta rodziny dla rodzin dysfunkcyjnych, zapewnianie dostępu do poradnictwa

specjalistycznego dla rodzin wymagających tej formy wsparcia, analizowanie potrzeb osób samotnie wychowujących dzieci, wystarczająca w stosunku do potrzeb oferta opieki przedszkolnej, dysponowanie przez szkolnictwo w gminie kadrami i bazą dydaktyczną zapewniającą właściwy rozwój uczniów, odpowiednio przygotowana kadra do pracy z osobami dotkniętymi przemocą w rodzinie oraz zapewnianie pomocy i wsparcia dla ofiar przemocy w rodzinie na terenie gminy.

Dostrzegane mocne strony w powiązaniu z akcentowanymi szansami nie mogą jednak przesłonić ciężaru gatunkowego zagrożeń, z jakimi należy się zmierzyć. Niepokoić powinny zwłaszcza nasilająca się skala problemów mających wpływ na prawidłowe funkcjonowanie rodzin, wzrastająca liczba rodzin wymagających specjalistycznego wsparcia, niewystarczająca liczebność kadry pracującej w obszarze przemocy w rodzinie, szczególnie brak psychologa oraz punktu konsultacyjnego, a także brak na terenie gminy placówek wsparcia dziennego dla dzieci i młodzieży – to kwestie, które należy uwzględnić w programowaniu działań w tym obszarze.

| <b>ZDROWIE, UZALEŻNIENIA, BEZPIECZEŃSTWO PUBLICZNE</b>  |  |
|---|--|
| <b>mocne strony</b>   | <b>słabe strony</b>  |
| <ul style="list-style-type: none"> <li>• zapewnienie mieszkańcom dostępu do świadczeń z zakresu podstawowej opieki zdrowotnej</li> <li>• inicjowanie przedsięwzięć propagujących zdrowy styl życia</li> <li>• podejmowanie przez samorząd gminy działań na rzecz poprawy stanu środowiska naturalnego (program „Czyste powietrze”)</li> <li>• zapewnianie rodzinom dotkniętym problemami uzależnień dostępu do pomocy psychospołecznej i prawnej</li> <li>• realizowanie przez placówki oświatowe działań profilaktycznych i edukacyjnych w obszarze uzależnień wśród uczniów</li> <li>• realizowanie w placówkach oświatowych programów profilaktyczno-edukacyjnych poświęconych przestępczości i jej negatywnym skutkom społecznym</li> <li>• prowadzenie przez samorząd gminy działań na rzecz poprawy stanu bezpieczeństwa w gminie oraz realizowanie inwestycji podnoszących poziom bezpieczeństwa na drodze (oświetlenie, chodniki, monitoring, mapa zagrożeń)</li> </ul> | <ul style="list-style-type: none"> <li>• brak w gminie kadry przygotowanej do pracy z osobami uzależnionymi</li> </ul> |

| szanse  | zagrożenia  |
|---|---|
| <ul style="list-style-type: none"> <li>• brak barier finansowych i lokalowych utrudniających prawidłowe zabezpieczenie dostępu do świadczeń podstawowej opieki zdrowotnej</li> <li>• wzrost zainteresowania zdrowym trybem życia wśród mieszkańców</li> <li>• poprawa stanu środowiska naturalnego w ostatnich latach</li> <li>• wystarczająca liczba osób pracujących z osobami uzależnionymi</li> <li>• niezwiększająca się liczba nieletnich sięgających po alkohol lub narkotyki</li> <li>• niewzrastające zagrożenie przestępczością wśród nieletnich</li> <li>• wzrost poziomu bezpieczeństwa mieszkańców gminy oraz poziomu bezpieczeństwa na drodze (chodniki, oświetlenie, patrole policji, monitoring)</li> </ul> | <ul style="list-style-type: none"> <li>• zwiększająca się liczba osób uzależnionych i współuzależnionych wymagających wsparcia</li> </ul> |

Analiza uwarunkowań dla obszaru **zdrowie, uzależnienia, bezpieczeństwo publiczne** wskazuje na zdecydowaną przewagę mocnych stron: zabezpieczenie dostępu mieszkańców do świadczeń z zakresu podstawowej opieki zdrowotnej, inicjowanie przedsięwzięć propagujących zdrowy styl życia, podejmowanie przez samorząd gminy działań na rzecz poprawy stanu środowiska naturalnego, zapewnianie rodzinom dotkniętym problemami uzależnień dostępu do pomocy psychospołecznej i prawnej, odpowiednio przygotowana kadra do pracy z osobami uzależnionymi, realizowanie przez placówki oświatowe działań profilaktycznych i edukacyjnych w obszarze uzależnień wśród uczniów oraz programów profilaktyczno-edukacyjnych poświęconych przestępczości i jej negatywnym skutkom społecznym, jak również prowadzenie przez samorząd gminy działań na rzecz poprawy stanu bezpieczeństwa w gminie oraz realizowanie inwestycji podnoszących poziom bezpieczeństwa na drodze.

Mimo znaczącej przewagi mocnych stron i licznych szans w tym obszarze wskazane słabe strony i zagrożenia – zwiększająca się liczba osób uzależnionych i współuzależnionych wymagających wsparcia, przy jednoczesnym sygnalizowanym braku odpowiednio przygotowanej kadry do pracy z osobami uzależnionymi – mogą mieć wpływ na osiągnięcie zakładanych zmian w procesie wdrażania założeń budowanej strategii.

| <b>STAROŚĆ</b>   |  |
|--|--|
| <b>mocne strony</b>  | <b>słabe strony</b>  |
| <ul style="list-style-type: none"> <li>• analizowanie sytuacji demograficznej gminy z uwzględnieniem struktury wiekowej mieszkańców</li> <li>• informowanie osób starszych o dostępnych formach pomocy</li> <li>• dysponowanie kadrami pracowników świadczących osobom starszym usługi opiekuńcze</li> <li>• analizowanie potrzeb rodzin sprawujących opiekę nad osobami starszymi</li> <li>• zapewnianie osobom starszym warunków do kontynuowania aktywności społecznej, edukacyjnej i zawodowej (projekt „Podkarpacki senior”, Dzień Seniora, Dzień Chorego)</li> </ul> | <ul style="list-style-type: none"> <li>• brak na terenie gminy form wsparcia osób starszych, jak kluby seniora czy domy dziennego pobytu</li> </ul>  |
| <b>szanse</b>  | <b>zagrożenia</b>  |
| <ul style="list-style-type: none"> <li>• niewzrastająca liczba osób starszych korzystających ze wsparcia z pomocy społecznej</li> </ul>  | <ul style="list-style-type: none"> <li>• stale rosnący udział osób w wieku poprodukcyjnym w społeczności mieszkańców</li> <li>• występowanie zjawiska pozostawiania osób starszych bez należytej opieki przez najbliższych członków rodzin</li> <li>• zwiększająca się liczba osób starszych wymagających wsparcia w formie usług opiekuńczych</li> <li>• brak dostępu osób starszych do takich form wsparcia, jak klub seniora, dom dziennego pobytu</li> <li>• brak możliwości gminy pozwalających na zaspokajanie potrzeb w zakresie kontynuowania aktywności społecznej, edukacyjnej i zawodowej osób starszych</li> </ul> |

Analiza uwarunkowań dla obszaru **starość** uwypukla mocne strony, takie jak: analizowanie sytuacji demograficznej gminy z uwzględnieniem struktury wiekowej mieszkańców, informowanie osób starszych o dostępnych formach pomocy, dysponowanie wystarczającą kadrami pracowników świadczących osobom starszym usługi opiekuńcze, analizowanie potrzeb rodzin sprawujących opiekę nad osobami starszymi oraz zapewnianie osobom starszym warunków do kontynuowania aktywności społecznej, edukacyjnej i zawodowej. Uwagę zwracają jednak liczne zagrożenia: stale rosnący udział osób w wieku poprodukcyjnym w społeczności mieszkańców, zwiększająca się liczba osób starszych wymagających wsparcia w formie usług opiekuńczych, czy brak dostępu osób starszych do takich form wsparcia, jak klub seniora, dom dziennego pobytu. W obliczu postępującego



starzenia się społeczeństwa te kwestie powinny znaleźć się w obszarze zainteresowania wszystkich instytucji i organizacji zajmujących się polityką społeczną.

| <b>NIEPEŁNOSPRAWNOŚĆ</b>   |   |
|--|---|
| <b>mocne strony</b>  | <b>słabe strony</b>   |
| <ul style="list-style-type: none"> <li>• informowanie osób niepełnosprawnych z gminy o przysługujących im prawach oraz dostępnych formach pomocy</li> <li>• organizowanie i świadczenie specjalistycznych usług opiekuńczych dla osób z zaburzeniami psychicznymi na terenie gminy</li> <li>• likwidowanie barier utrudniających codzienne życie osobom niepełnosprawnym</li> <li>• prowadzenie działań na rzecz wyrównywania szans edukacyjnych dzieci i młodzieży dotkniętych niepełnosprawnością (organizacja dowozu do szkół, refundacja obiadów)</li> </ul> | <ul style="list-style-type: none"> <li>• brak monitorowania orzeczeń o niepełnosprawności i stopniu niepełnosprawności wydawanych mieszkańcom gminy</li> <li>• nieupowszechnianie wśród osób niepełnosprawnych ofert pracy oraz informacji o wolnych miejscach pracy</li> </ul>   |
| <b>szanse</b>  | <b>zagrożenia</b>   |
| <ul style="list-style-type: none"> <li>• niezwiększająca się liczba osób niepełnosprawnych korzystających ze wsparcia pomocy społecznej</li> <li>• społeczna akceptacja likwidacji barier utrudniających codzienne życie osobom niepełnosprawnym</li> <li>• dysponowanie ofertami pracy dla osób niepełnosprawnych na lokalnym rynku pracy</li> </ul>  | <ul style="list-style-type: none"> <li>• wzrastająca liczba osób niepełnosprawnych w gminie</li> <li>• rosnąca liczba osób z zaburzeniami psychicznymi wymagających specjalistycznych usług opiekuńczych</li> <li>• brak ofert pracy dla osób niepełnosprawnych od lokalnych przedsiębiorców</li> <li>• wzrastająca liczba dzieci dotkniętych niepełnosprawnościami, wymagających działań w zakresie wyrównywania szans edukacyjnych</li> </ul> |

Analiza uwarunkowań dla obszaru **niepełnosprawność** uwypukla mocne strony, takie jak: informowanie osób niepełnosprawnych z gminy o przysługujących im prawach oraz dostępnych formach pomocy, organizowanie i świadczenie specjalistycznych usług opiekuńczych dla osób z zaburzeniami psychicznymi na terenie gminy, likwidowanie barier utrudniających codzienne życie osobom niepełnosprawnym oraz prowadzenie działań na rzecz wyrównywania szans edukacyjnych dzieci i młodzieży dotkniętych niepełnosprawnością.

Nie należy jednak tracić z oczu słabych stron i zagrożeń, jakie występują w tym obszarze, a zaliczają się do nich m.in.: brak monitorowania orzeczeń



o niepełnosprawności i stopniu niepełnosprawności wydawanych mieszkańcom gminy, wzrastająca liczba osób niepełnosprawnych w gminie, zwiększająca się liczba osób z zaburzeniami psychicznymi wymagających świadczenia specjalistycznych usług opiekuńczych, brak ofert pracy dla osób niepełnosprawnych od lokalnych pracodawców, wzrastająca liczba dzieci dotkniętych niepełnosprawnościami, wymagających działań w zakresie wyrównywania szans edukacyjnych. Rozwiązywanie tych problemów wymaga współpracy zarówno organów samorządowych, instytucji pomocowych, jak i organizacji pozarządowych oraz tych podmiotów, które w sferze swojego zainteresowania mają pomoc osobom niepełnosprawnym.

| <b>KAPITAŁ SPOŁECZNY I LUDZKI</b>   |  |
|---|--|
| <b>mocne strony</b>   | <b>słabe strony</b>  |
| <ul style="list-style-type: none"> <li>• odczuwalny wzrost poziomu i jakości życia mieszkańców</li> <li>• prowadzenie działań mających na celu zachęcanie mieszkańców do podejmowania inicjatyw lokalnych</li> <li>• popularyzowanie wśród mieszkańców informacji o lokalnych organizacjach pozarządowych</li> <li>• podejmowanie działań zmierzających do podniesienia atrakcyjności oferty kulturalnej, sportowej i rekreacyjnej adresowanej do mieszkańców</li> <li>• inicjowanie działań mających na celu integrację społeczności lokalnej</li> <li>• prowadzenie działań mających na celu pozyskiwanie dodatkowych środków na realizację zadań z zakresu pomocy społecznej</li> <li>• dostosowana do aktualnych potrzeb liczebność kadry i sieć placówek pomocy społecznej</li> <li>• podnoszenie przez pracowników pomocy społecznej kwalifikacji zawodowych</li> </ul> | <ul style="list-style-type: none"> <li>• brak działań w zakresie propagowania i inicjowania wolontariatu</li> </ul>  |
| <b>szanse</b>   | <b>zagrożenia</b>  |
| <ul style="list-style-type: none"> <li>• odpowiedni potencjał gminy zapewniający jej rozwój i umożliwiający wzrost jakości życia</li> <li>• zwiększająca się liczba inicjatyw lokalnych podejmowanych na terenie gminy</li> <li>• dysponowanie środkami umożliwiającymi dostosowanie liczebności i poziomu kwalifikacji kadr pomocowych do</li> </ul>   | <ul style="list-style-type: none"> <li>• niezwiększająca się liczba osób korzystających z oferty kulturalnej, sportowej i rekreacyjnej adresowanej do mieszkańców</li> <li>• niezmnijająca się liczba osób marginalizowanych lub zagrożonych wykluczeniem i marginalizacją</li> <li>• brak środków zewnętrznych pozwalających m.in. na podniesienie</li> </ul> |

|                    |  |
|--------------------|--|
| aktualnych potrzeb | skuteczności realizacji zadań z zakresu pomocy społecznej <ul style="list-style-type: none"> <li>• wzrastające zapotrzebowanie na wsparcie z systemu pomocy społecznej</li> <li>• brak zainteresowania mieszkańców działalnością wolontarystyczną</li> </ul> |
|--------------------|--|

Analiza uwarunkowań dla obszaru **kapitał społeczny i ludzki** wskazuje na zdecydowaną przewagę mocnych stron, którymi są głównie: odczuwalny wzrost poziomu i jakości życia mieszkańców gminy, zachęcanie mieszkańców do podejmowania inicjatyw lokalnych, inicjowanie działań mających na celu integrację społeczności lokalnej, coraz atrakcyjniejsza oferta kulturalna, sportowa i rekreacyjna, dostosowana do potrzeb liczebność kadry i sieć placówek pomocy społecznej oraz możliwość podnoszenia kwalifikacji zawodowych przez pracowników pomocy społecznej.

Jednakże liczne mocne strony w powiązaniu z akcentowanymi szansami nie powinny przesłonić wagi słabych stron oraz dostrzeganych i zasygnalizowanych zagrożeń, z jakimi należy się zmierzyć. Wzrastające zapotrzebowanie na wsparcie z systemu pomocy społecznej, niezmnijająca się liczba osób zagrożonych wykluczeniem i marginalizacją, brak środków zewnętrznych na poprawę skuteczności realizacji zadań z zakresu pomocy społecznej to w obliczu niekorzystnych tendencji demograficznych niezwykle istotne kwestie rzutujące na kształt programu działań w tym obszarze.

### III. PROGRAMOWANIE

---

Wyniki diagnozy problemów społecznych, opartej na analizie źródeł zastanych, wyników badań ankietowych oraz analizie SWOT, ocena wdrożenia założeń poprzednio realizowanej strategii i wnioski płynące z tej oceny pozwoliły na opracowanie założeń polityki społecznej Gminy Czarna na lata 2021-2027. Zostały one przedstawione w formie wizji i misji, celów i kierunków działań. Działania zostały wyznaczone w obrębie celów strategicznych i operacyjnych z uwzględnieniem następujących priorytetów:

1. **Przeciwdziałanie ubóstwu, bezrobociu i bezdomności**
2. **Wspieranie rodzin**
3. **Wspomaganie rozwoju dzieci i młodzieży**
4. **Przeciwdziałanie uzależnieniom**
5. **Zaspokajanie potrzeb mieszkańców w zakresie ochrony zdrowia**
6. **Wspieranie osób starszych i niepełnosprawnych**
7. **Zapobieganie marginalizacji i wykluczeniu społecznemu osób i rodzin**
8. **Podnoszenie poziomu i jakości życia mieszkańców**
9. **Zapewnienie bezpieczeństwa publicznego mieszkańcom miasta**
10. **Rozwój kapitału społecznego i ludzkiego**

#### 1. WIZJA I MISJA

Strategia Rozwiązywania Problemów Społecznych Gminy Czarna na lata 2021-2027 pozwala na podjęcie systemowych rozwiązań problemów społecznych występujących w gminie, które destabilizują życie mieszkańców. Dla osiągnięcia zakładanych celów została na potrzeby strategii sformułowana wizja, która brzmi:

**„Gmina Czarna miejscem przyjaznym dla mieszkańców, zapewniającym wysoki poziom i jakość życia, z szeroką dostępnością do usług społecznych oraz warunkami sprzyjającymi rozwojowi lokalnego kapitału społecznego”.**

Realizacji przyjętej wizji będzie towarzyszyła wyznaczona następująca misja:

**„Tworzenie warunków dla wszechstronnego rozwoju oraz godnego życia mieszkańców gminy poprzez podejmowanie zintegrowanych działań zmierzających do rozwiązywania problemów społecznych”.**



## 2. CELE STRATEGICZNE, OPERACYJNE, KIERUNKI DZIAŁAŃ

Wytyczone cele zrealizowane zostaną przy wykorzystaniu istniejących instytucji, organizacji i innych podmiotów działających w sferze społecznej. Zintegrowanie lokalnego środowiska zagwarantuje pomoc i wsparcie osobom znajdującym się w trudnej sytuacji społeczno-bytowej oraz umożliwi ludziom życie w poczuciu poszanowania godności każdej osoby, eliminowanie dysfunkcji oraz równy dostęp do zasobów podstawowych usług.

### CEL STRATEGICZNY 1. PRZECIWDZIAŁANIE UBÓSTWU, BEZROBOCIU I BEZDOMNOŚCI.

| cel operacyjny   | kierunki działań  | czas realizacji         |
|--|---|-------------------------|
| <p><b>1. Pomoc mieszkańcom wymagającym wsparcia.</b></p> | <ol style="list-style-type: none"> <li>1. Rozpoznawanie potrzeb osób zagrożonych ubóstwem i wykluczeniem społecznym we współpracy z lokalnymi instytucjami i liderami społecznymi.</li> <li>2. Udzielanie pomocy finansowej i rzeczowej osobom w trudnej sytuacji życiowej i materialnej.</li> <li>3. Wspieranie osób i rodzin pracą socjalną z wykorzystaniem kontraktów socjalnych i projektów socjalnych.</li> <li>4. Rozwijanie współpracy z organizacjami pozarządowymi oraz z Kościołem na rzecz poszerzenia wsparcia adresowanego do osób ubogich.</li> <li>5. Realizacja programów i projektów na rzecz osób zagrożonych lub dotkniętych ubóstwem.</li> </ol> | <p>działania ciągłe</p> |

|  |  |  |
|--|--|--|
|  | <p>6. Aktywne ograniczanie zjawiska dziedziczenia biedy oraz wyuczonej bezradności.</p> <p>7. Aktywizowanie środowiska lokalnego w celu niesienia pomocy osobom i rodzinom zmagającym się z ubóstwem.</p>  |  |
| <p><b>2. Aktywizacja zawodowa osób bezrobotnych i wsparcie dla osób poszukujących pracy.</b></p> | <p>1. Upowszechniania informacji wśród osób bezrobotnych i poszukujących pracy o wolnych miejscach pracy, usługach poradnictwa zawodowego, szkoleniach, przygotowaniu zawodowym i stażach.</p> <p>2. Podejmowanie pracy socjalnej z osobami bezrobotnymi z wykorzystaniem kontraktów socjalnych.</p> <p>3. Organizowanie prac interwencyjnych i społecznie użytecznych na terenie gminy.</p> <p>4. Wspieranie przedsiębiorczości mieszkańców, w tym wspieranie i promocja działań zmierzających do tworzenia w gminie podmiotów ekonomii społecznej.</p> <p>5. Realizacja projektów służących aktywizacji osób bezrobotnych z wykorzystaniem funduszy zewnętrznych.</p> <p>6. Promowanie w obszarze rynku pracy zasady równości płci.</p> <p>7. Poszerzanie współpracy z lokalnymi pracodawcami.</p> | <p>działania ciągłe</p> <p>w zależności od potrzeb</p> |
| <p><b>3. Pomoc osobom zagrożonym</b></p>   | <p>1. Monitorowanie zagrożeń prowadzących do występowania zjawiska</p>   | <p>działania ciągłe</p>                                |



|   |   |
|---|---|
| <p><b>bezdomnością i bezdomnym.</b></p> | <p>bezdomności na terenie gminy.</p> <ol style="list-style-type: none"> <li>2. Podejmowanie interwencji na rzecz osób zagrożonych utratą lokalu mieszkalnego.</li> <li>3. Udzielanie pomocy finansowej, rzeczowej oraz wsparcia w załatwianiu spraw urzędowych osobom zagrożonym i dotkniętym bezdomnością.</li> <li>4. Zapewnienie osobom bezdomnym schronienia oraz dostępu do poradnictwa specjalistycznego i wsparcia medycznego.</li> <li>5. Podjęcie starań w celu zwiększenia liczby mieszkań socjalnych.</li> </ol> |
|---|---|

**WSKAŹNIKI REALIZACJI CELU STRATEGICZNEGO 1.**

| wskaźnik   | jednostka miary | stan początkowy (2019 r.) | stan docelowy (2026 r.) | źródło danych | częstotliwość pomiaru |
|--|-----------------|---------------------------|-------------------------|---------------|-----------------------|
| wielkość środków wydatkowanych na pomoc mieszkańcom gminy                      | zł              | 17 462 853,11             | 18 600 000,00           | UG/GOPS       | raz w roku            |
| liczba osób, którym przyznano decyzją świadczenie                              | osoba           | 393                       | 365                     | GOPS          | raz w roku            |
| liczba osób w rodzinach korzystających ze wsparcia z systemu pomocy społecznej |                 |                           |                         |               |                       |

|  |          |     |     |      |            |  |  |
|--|----------|-----|-----|------|------------|--|--|
| z powodu:  |          |     |     |      |            |  |  |
| ubóstwa  | osoba    | 418 | 390 | GOPS | raz w roku |  |  |
| bezrobocia   | osoba    | 375 | 350 | GOPS | raz w roku |  |  |
| bezdolności  | osoba    | 3   | 2   | GOPS | raz w roku |  |  |
| udział liczby osób w rodzinach korzystających ze wsparcia z systemu pomocy społecznej w ogólnej liczbie ludności gminy | %        | 6,1 | 5,7 | GOPS | raz w roku |  |  |
| liczba osób w rodzinach objętych pracą socjalną  | osoba    | 601 | 590 | GOPS | raz w roku |  |  |
| liczba realizowanych kontraktów socjalnych   | kontrakt | 10  | 12  | GOPS | raz w roku |  |  |
| liczba osób bezrobotnych   | osoba    | 489 | 450 | PUP  | raz w roku |  |  |
| liczba bezrobotnych kobiet w gminie  | osoba    | 242 | 220 | PUP  | raz w roku |  |  |
| udział ogólnej liczby osób bezrobotnych w gminie w liczbie osób w wieku produkcyjnym                                   | %        | 6,6 | 5,5 | PUP  | raz w roku |  |  |

### CEL STRATEGICZNY 1. – PODMIOTY ODPOWIEDZIALNE, PARTNERZY, ŹRÓDŁA FINANSOWANIA

| podmioty odpowiedzialne  | partnerzy   | źródła finansowania   |
|--|---|---|
| Wójt, Rada Gminy, Urząd Gminy Czarna, Gminny Ośrodek Pomocy Społecznej w Czarniej, placówki oświatowe, | Powiatowy Urząd Pracy, lokalni liderzy i przedsiębiorcy, noclegownie i schroniska, organizacje pozarządowe, Kościoł, społeczność lokalna. | budżet samorządowy i centralny, fundusze zewnętrzne, m.in. fundusze strukturalne Unii Europejskiej, środki organizacji pozarządowych, sponsorzy indywidualni. |

### CEL STRATEGICZNY 2. POPRAWA KONDYCJI RODZIN, PRZECIWDZIAŁANIE UZALEŻNIENIOM I PRZEMOCY W RODZINIE

| cel operacyjny                    | kierunki działań  | czas realizacji  |
|-----------------------------------|---|------------------|
| 1. Wzmacnianie potencjału rodzin. | <ol style="list-style-type: none"> <li>1. Udzielenie pomocy rodzinom znajdującym się w trudnej sytuacji materialnej z systemu pomocy społecznej oraz świadczeń rodzinnych i alimentacyjnych.</li> <li>2. Edukowanie rodzin niezaradnych wychowawczo w celu nabycia i podniesienia świadomości w kwestiach opiekuńczo-wychowawczych oraz rozwiązywania konfliktów rodzinnych.</li> <li>3. Prowadzenie pracy socjalnej z rodzinami, w szczególności dotkniętymi bezradnością opiekuńczo-wychowawczą.</li> <li>4. Zapewnienie wsparcia asystentów rodziny dla rodzin przeżywających trudności w wypełnianiu funkcji opiekuńczo-wychowawczych.</li> </ol> | działania ciągłe |

|  |   |                         |
|--|---|-------------------------|
|  | <ol style="list-style-type: none"> <li>5. Rozwijanie współpracy z pedagogami szkolnymi.</li> <li>6. Podejmowanie działań wspierających procesy wychowawcze w rodzinach niepełnych.</li> <li>7. Poszerzenie dostępu do poradnictwa rodzinnego dla rodzin naturalnych oraz zastępczych.</li> <li>8. Integracja rodzin, zwłaszcza zagrożonych wykluczeniem społecznym.</li> <li>9. Promowanie i prowadzenie pracy metodą interdyscyplinarną, doskonalenie warsztatu pracy osób zaangażowanych w pracę na rzecz dziecka i rodziny oraz osób zagrożonych wykluczeniem społecznym</li> <li>10. Wspierania inicjatyw mających na celu tworzenie różnych form opieki nad dziećmi do lat 3.</li> <li>11. Monitorowanie sytuacji dzieci z rodzin zagrożonych kryzysem.</li> <li>12. Integrowanie działań na rzecz rodziny i dziecka w gminie poprzez współpracę różnych podmiotów instytucjonalnych, organizacji pozarządowych, Kościoła.</li> <li>13. Promowanie prawidłowego modelu rodziny.</li> </ol> |                         |
| <p><b>2. Wspieranie rozwoju dzieci i młodzieży</b></p> | <ol style="list-style-type: none"> <li>1. Monitorowanie środowiska uczniów pod kątem zabezpieczenia ich potrzeb przez dom rodzinny.</li> </ol>  | <p>działania ciągłe</p> |

|  |   |                         |
|--|---|-------------------------|
|  | <p>2. Realizowanie programów służących zaspokajaniu podstawowych potrzeb dzieci i młodzieży: dożywianie, wyprawki szkolne, stypendia, zasiłki szkolne.</p> <p>3. Monitorowanie zagrożeń mających wpływ na jakość i poziom procesu kształcenia i wychowania dzieci i młodzieży w gminie i podejmowanie interwencji w tym zakresie.</p> <p>4. Doskonalenie kadr oświatowych poprzez zapewnienie nauczycielom możliwości podnoszenia kwalifikacji zawodowych.</p> <p>5. Zapewnienie dzieciom i młodzieży wymagającym pomocy i wsparcia dostępu do specjalistów, jak pediatra, psychiatra dziecięcy czy psycholog.</p> <p>6. Wyrównywanie szans edukacyjnych dzieci i młodzieży.</p> <p>7. Rozszerzanie w miarę posiadanych możliwości oferty zajęć pozalekcyjnych.</p> <p>8. Rozwój alternatywnych form spędzania czasu wolnego przy wykorzystaniu zasobów kulturalnych i sportowo-rekreacyjnych gminy</p> |                         |
| <p><b>3. Przeciwdziałanie problemom uzależnień, pomoc osobom i rodzinom dotkniętym problemami uzależnień i przemocy domowej.</b></p> | <p>1. Zapewnienie osobom uzależnionym, w szczególności od alkoholu i środków psychoaktywnych, dostępu do pomocy terapeutycznej i rehabilitacyjnej.</p> <p>2. Zapewnienie rodzinom dotkniętym problemami przemocy domowej</p>  | <p>działania ciągłe</p> |



|  |  |
|--|--|
|  | <p>dostępu do wsparcia psychologicznego i prawnego, a w razie potrzeby zapewnienie schronienia w celu odizolowania od sprawców przemocy.</p> <p>3. Kierowanie sprawców przemocy domowej do udziału w programach korekcyjnych.</p> <p>4. Prowadzenie profilaktycznej działalności informacyjnej, edukacyjnej i szkoleniowej w zakresie rozwiązywania problemów alkoholowych, narkomanii i przemocy w rodzinie.</p> <p>5. Kontynuowanie działalności Zespołu Interdyscyplinarnego, podnoszenie kwalifikacji członków Zespołu w kwestiach przeciwdziałania i zapobiegania przemocy w rodzinie.</p> <p>6. Podejmowanie współpracy z organizacjami pozarządowymi działającymi na rzecz osób dotkniętych przemocą w rodzinie, problemami alkoholowymi i narkomanii oraz z Kościołem.</p> |
|--|--|

### WSKAŹNIKI REALIZACJI CELU STRATEGICZNEGO 2.

| wskaźnik  | jednostka miary | stan początkowy (2019 r.) | stan docelowy (2026 r.) | źródło danych | częstotliwość pomiaru |
|---|-----------------|---------------------------|-------------------------|---------------|-----------------------|
| liczba rodzin objętych wsparciem z systemu pomocy społecznej, | rodzina         | 252                       | 250                     | GOPS          | raz w roku            |
| liczba rodzin objętych wsparciem z powodu                     | rodzina         | 34                        | 40                      | GOPS          | raz w roku            |

|   |         |       |  |       |  |      |  |            |
|---|---------|-------|--|-------|--|------|--|------------|
| beznadności w sprawach opiekuńczo-wychowawczych i prowadzenia gospodarstwa domowego   |         |       |  |       |  |      |  |            |
| liczba rodzin objętych pracą socjalną   | rodzina | 216   |  | 205   |  | GOPS |  | raz w roku |
| liczba rodzin objętych wsparciem asystentów rodziny   | rodzina | 10    |  | 15    |  | GOPS |  | raz w roku |
| liczba rodzin objętych wsparciem z powodu:  |         |       |  |       |  |      |  |            |
| alkoholizmu,  | rodzina | 1     |  | 1     |  | GOPS |  | raz w roku |
| narkomanii  | rodzina | 1     |  | 1     |  | GOPS |  | raz w roku |
| przemocy w rodzinie   | rodzina | 0     |  | 5     |  | GOPS |  | raz w roku |
| liczba interwencji przeprowadzonych w zakresie przeciwdziałania przemocy w rodzinie zakończonych założeniem Niebieskiej Karty | karta   | 12    |  | 20    |  | ZI   |  | raz w roku |
| liczba osób korzystających ze świadczeń rodzinnych  | osoba   | 1 534 |  | 1 510 |  | GOPS |  | raz w roku |
| liczba osób korzystających ze świadczeń alimentacyjnych   | osoba   | 36    |  | 32    |  | GOPS |  | raz w roku |
| liczba rodzin objętych wsparciem Karta Dużej Rodziny  | rodzina | 165   |  | 170   |  | GOPS |  | raz w roku |

### CEL STRATEGICZNY 2. – PODMIOTY ODPOWIEDZIALNE, PARTNERZY, ŹRÓDŁA FINANSOWANIA

| podmioty odpowiedzialne  | partnerzy  | źródła finansowania  |
|--|--|--|
| <p>Wójt, Rada Gminy, Urząd Gminy Czarna, Gminny Ośrodek Pomocy Społecznej w Czarnej, Gminna Komisja Rozwiązywania Problemów Alkoholowych w Czarnej, Zespół Interdyscyplinarny do spraw Przeciwdziałania Przemocy w Rodzinie i Ochrony Ofiar Przemocy w Czarnej, placówki przedszkolne, placówki oświatowe, placówki kultury, jednostki sportowo-rekreacyjne, świetlice</p> | <p>Powiatowe Centrum Pomocy Rodzinie, Poradnia Psychologiczno-Pedagogiczna, specjaliści, placówki ochrony zdrowia, Policja, Prokuratura Rejonowa, Sąd Rejonowy, kuratorzy sądowi, organizacje pozarządowe, Kościół, społeczność lokalna.</p> | <p>budżet samorządowy i centralny, fundusze zewnętrzne, m.in. fundusze strukturalne Unii Europejskiej, środki organizacji pozarządowych, sponsorzy indywidualni.</p> |

### CEL STRATEGICZNY 3. PODNIESIENIE JAKOŚCI ŻYCIA OSÓB STARSZYCH ORAZ OSÓB NIEPEŁNOSPRAWNYCH.

| cel operacyjny   | kierunki działań  | czas realizacji         |
|--|---|-------------------------|
| <p>1. Aktywna polityka senioralna – realizacja idei „starzenia się w zdrowiu”.</p> | <ol style="list-style-type: none"> <li>1. Monitorowanie sytuacji osób starszych i niepełnosprawnych.</li> <li>2. Zapewnienie dostępu do usług opiekuńczych oraz kontaktów z otoczeniem osobom starszym i niepełnosprawnym.</li> <li>3. Udzielanie przez GOPS pomocy finansowej i rzeczowej osobom starszym.</li> <li>4. Prowadzenie pracy socjalnej z osobami starszymi i niepełnosprawnymi.</li> </ol> | <p>działania ciągłe</p> |

|   |  |                  |
|---|--|------------------|
|   | <ol style="list-style-type: none"> <li>5. Wspieranie działań mających na celu zapobieganie wykluczeniu społecznemu i cyfrowemu osób starszych i niepełnosprawnych.</li> <li>6. Rozwijanie aktywnych form spędzania czasu wolnego przez osoby starsze i niepełnosprawne.</li> <li>7. Realizacja programów i projektów ukierunkowanych na środowisko seniorów.</li> <li>8. Inicjowanie przedsięwzięć zapewniających integrację osób starszych i niepełnosprawnych ze środowiskiem.</li> <li>9. Podjęcie działań w celu utworzenia Klubu Seniora – placówki wsparcia na terenie gminy.</li> <li>10. Podejmowanie współpracy z Kościołem i organizacjami pozarządowymi w celu wzmocnienia wsparcia adresowanego do osób starszych i niepełnosprawnych.</li> <li>11. Poszerzenie zakresu usług wsparcia środowiskowego na rzecz osób starszych i niepełnosprawnych.</li> <li>12. Popularyzowanie i organizowanie wolontariatu na rzecz osób starszych i niepełnosprawnych.</li> </ol> |                  |
| <p><b>2. Aktywizacja społeczna i zawodowa osób niepełnosprawnych fizycznie i psychicznie.</b></p> | <ol style="list-style-type: none"> <li>1. Udzielanie przez GOPS pomocy finansowej i rzeczowej osobom niepełnosprawnym</li> <li>2. Likwidowanie barier ograniczających funkcjonowanie osób niepełnosprawnych w przestrzeni publicznej i w otoczeniu domowym.</li> <li>3. Poszerzenie środowiskowego systemu wsparcia dla osób z zaburzeniami psychicznymi, w tym również dla dzieci z zaburzeniami psychicznymi.</li> </ol>   | działania ciągłe |



|  |  |  |
|--|--|--|
|  | <p>4. Współpraca z lokalnymi pracodawcami w celu upowszechniania wiedzy na temat warunków i możliwości tworzenia miejsc pracy dla osób niepełnosprawnych.</p> <p>5. Rozpowszechnianie ofert pracy dla osób niepełnosprawnych.</p> <p>6. Uwzględnianie udziału osób niepełnosprawnych w organizowanych kursach zawodowych i szkoleniach.</p> <p>7. Współpraca z organizacjami pozarządowymi skupiającymi osoby niepełnosprawne.</p> |  |
|--|--|--|

### WSKAŹNIKI REALIZACJI CELU STRATEGICZNEGO 3.

| wskaźnik   | jednostka miary | stan początkowy (2019 r.) | stan docelowy (2026 r.) | źródło danych | częstotliwość pomiaru |
|--|-----------------|---------------------------|-------------------------|---------------|-----------------------|
| liczba osób w wieku poprodukcyjnym   | osoba           | 2 044                     | 2 065                   | UG            | raz w roku            |
| udział osób w wieku poprodukcyjnym w ogóle mieszkańców gminy                             | %               | 17,5                      | 18,6                    | UG            | raz w roku            |
| liczba osób w wieku powyżej 61 lat objętych wsparciem z pomocy społecznej                | osoba           | 40                        | 45                      | GOPS          | raz w roku            |
| liczba rodzin objętych wsparciem z systemu pomocy społecznej z powodu niepełnosprawności | rodzina         | 98                        | 105                     | GOPS          | raz w roku            |
| liczba osób objętych usługami opiekuńczymi oraz specjalistycznymi usługami opiekuńczymi  | osoba           | 18                        | 25                      | GOPS          | raz w roku            |



|  |       |   |   |      |            |
|--|-------|---|---|------|------------|
| liczba osób z gminy przebywających w DPS | osoba | 3 | 4 | GOPS | raz w roku |
|--|-------|---|---|------|------------|

### CEL STRATEGICZNY 3. – PODMIOTY ODPOWIEDZIALNE, PARTNERZY, ŹRÓDŁA FINANSOWANIA

| podmioty odpowiedzialne  | partnerzy  | źródła finansowania  |
|--|--|--|
| Wójt, Rada Gminy, Urząd Gminy Czarna, Gminny Ośrodek Pomocy Społecznej w Czarnej, placówki oświatowe, placówki kultury, jednostki sportowo-rekreacyjne, świetlice. | powiatowe Centrum Pomocy Rodzinie, Powiatowy Urząd Pracy, Państwowy Fundusz Rehabilitacji Osób Niepełnosprawnych, placówki ochrony zdrowia, pracodawcy, organizacje pozarządowe, Kościół, społeczność lokalna. | budżet samorządowy i centralny, Państwowy Fundusz Rehabilitacji Osób Niepełnosprawnych, Fundusz Pracy, fundusze zewnętrzne, m.in. fundusze strukturalne Unii Europejskiej, środki organizacji pozarządowych, sponsorzy indywidualni. |

### CEL STRATEGICZNY 4. DBAŁOŚĆ O ZDROWIE I BEZPIECZEŃSTWO PUBLICZNE MIESZKAŃCÓW GMINY.

| cel operacyjny   | kierunki działań  | czas realizacji  |
|--|---|------------------|
| 1. Zaspakajanie potrzeb w zakresie ochrony zdrowia i zdrowego stylu życia. | <ol style="list-style-type: none"> <li>Zapewnienie mieszkańcom dostępu do świadczeń z zakresu podstawowej opieki zdrowotnej.</li> <li>Promocja zdrowia, zdrowego stylu życia, prowadzenie profilaktyki zdrowotnej.</li> <li>Opracowywanie i realizowanie programów zdrowotnych.</li> <li>Podjęcie działań zmierzających do poszerzenia zakresu usług medycznych świadczonych na terenie gminy.</li> <li>Zwiększenie oferty bezpłatnych badań profilaktycznych dla mieszkańców gminy.</li> </ol> | działania ciągłe |

|  |   |                         |
|--|---|-------------------------|
| <p><b>2. Zwiększenie poczucia bezpieczeństwa mieszkańców gminy.</b></p>                                    | <p>6. Rozwój bazy rekreacyjnej i sportowej dostępnej dla mieszkańców.</p> <p>1. Współpraca z Policją, Prokuraturą i Sądem Rejonowym na rzecz przeciwdziałania przestępczości i zwiększenia poczucia bezpieczeństwa mieszkańców gminy.</p> <p>2. Prowadzenie akcji informacyjnych, w tym w szczególności w środowisku seniorów, na temat zagrożeń przestępczością.</p> <p>3. Podejmowanie inwestycji mających wpływ na poprawę bezpieczeństwa na drodze.</p> <p>4. Rozwój systemu powiadamiania mieszkańców gminy o zagrożeniach z wykorzystaniem telefonii komórkowej i internetu.</p>  | <p>działania ciągłe</p> |
| <p><b>3. Zapewnienie bezpieczeństwa na terenie placówek oświatowych i w otoczeniu domowym uczniów.</b></p> | <p>1. Uwrażliwianie rodziców i opiekunów uczniów na kwestie związane z prawidłowym i bezpiecznym zachowaniem się na terenie szkoły i w otoczeniu domowym.</p> <p>2. Podejmowanie działań mających na celu zwiększenie bezpieczeństwa dzieci w drodze do i ze szkoły.</p> <p>3. Podejmowanie działań interwencyjnych i zapobiegawczych mających na celu eliminowanie zachowań o charakterze patologicznym w środowisku szkolnym.</p> <p>4. Realizowanie programów profilaktyczno-edukacyjnych w placówkach oświatowych na temat uzależnień, przemocy w rodzinie, przestępczości i jej negatywnych skutków.</p> <p>5. Integrowanie społeczności szkolnej, budowanie na terenie szkoły pozytywnych relacji uczniów z nauczycielami i rówieśnikami.</p> | <p>działania ciągłe</p> |

## WSKAŹNIKI REALIZACJI CELU STRATEGICZNEGO 4.

| wskaźnik  | jednostka miary | stan początkowy<br>(2019 r.)   | stan docelowy<br>(2026 r.)                              | źródło danych   | częstość pomiaru |
|---|-----------------|--|---|---|------------------|
| przedsięwzięcia w zakresie aktywnego sposobu spędzania czasu wolnego  | działanie       | Koncert „Blżej Nieba”, ferie zimowe Medynia Łańcucka, babski wieczór, wystawa obrazów, spektakl „Do trzech razy sztuka”, rajd rowerowy, weekend majowy w zagrodzie, dzień dziecka w zagrodzie, gry terenowe, jarmark gamcarski, zajęcia wakacyjne, piknik w Zalesiu, piknik na stadionie w Krzemienicy, piknik w Dąbrówkach, piknik w Czarnej – Oriik. | w zależności od możliwości poszczególnych organizatorów | UG, NGO-s, placówki oświatowe, jednostki sportowo-rekreacyjne | raz w roku       |
| przestępstwa popełnione na terenie gminy, w tym z udziałem nieletnich | przestępstwo    | 109  | 95  | Policja   | raz w roku       |
| liczba realizowanych programów profilaktyczno-edukacyjnych            | program/osoba   | Warsztaty profilaktyczne ZS w Krzemienicy – 80 osób,   | w zależności od możliwości finansowych                  | placówki oświatowe, PPP                                       | raz w roku       |

|  |                      |   |   |           |                   |
|--|----------------------|---|---|-----------|-------------------|
| <p>w szkołach oraz liczba osób nimi objętych</p>   |                      | <p>Spektaki z tematu profilaktyka uzależnień ZS w Medyni Głogowskiej – 243 osoby,<br/>Warsztaty profilaktyczne dla 7 klas ZS w Dąbrówkach – 104 osoby,<br/>Warsztaty szkolne ZS w Medyni Głogowskiej – 83 osoby.</p>  |   |           |                   |
| <p>liczba i wartość zrealizowanych inwestycji w celu poprawy bezpieczeństwa mieszkańców i bezpieczeństwa na drodze</p> | <p>inwestycja/zł</p> | <p>Budowa i przebudowa oświetlenia przy drodze gminnej w Pogwizdowie – 84 870,00 zł<br/>Przebudowa dróg gminnych i wewnętrznych – 558 074,19 zł,<br/>w zakresie wykonania nawierzchni bitumicznych – 16 605,00 zł,<br/>budowa drogi gminnej w miejscowości Medynia Głogowska i Pogwizdów – 582 270,08 zł.</p> | <p>w zależności od możliwości finansowych</p> | <p>UG</p> | <p>raz w roku</p> |



#### CEL STRATEGICZNY 4. – PODMIOTY ODPOWIEDZIALNE, PARTNERZY, ŹRÓDŁA FINANSOWANIA

| podmioty odpowiedzialne   | partnerzy  | źródła finansowania   |
|---|--|---|
| <p>Wójt, Rada Gminy, Urząd Gminy Czarna, Gminny Ośrodek Pomocy Społecznej w Czarnej, Gminna Komisja Rozwiązywania Problemów Alkoholowych w Czarnej, Zespół Interdyscyplinarny do spraw Przeciwdziałania Przemocy w Rodzinie i Ochrony Ofiar Przemocy w Czarnej, placówki przedszkolne, placówki oświatowe, jednostki sportowo-rekreacyjne, świetlice.</p> | <p>Policja, Prokuratura Rejonowa, Sąd Rejonowy, kuratorzy sądowi, Straż Pożarna, społeczność lokalna</p> | <p>budżet samorządowy i centralny, fundusze zewnętrzne, m.in. fundusze Unii Europejskiej, środki organizacji pozarządowych, sponsorzy indywidualni.</p> |

#### CEL STRATEGICZNY 5. ROZWÓJ KADR POMOCOWYCH, PODNOSZENIE EFEKTYWNOŚCI WSPARCIA, WZMACNIANIE DIALOGU SPOŁECZNEGO

| cel operacyjny  | kierunki działań   | czas realizacji         |
|---|--|-------------------------|
| <p>1. Wzmacnianie kadr i służb pomocowych, podnoszenie jakości i efektywności</p> | <ol style="list-style-type: none"> <li>Doskonalenie kadr pomocy społecznej poprzez zapewnienie środków na szkolenia i inne formy doskonalenia zawodowego.</li> <li>Zapewnienie właściwych warunków pracy umożliwiających sprawną i efektywną obsługę beneficjentów systemu pomocy społecznej.</li> </ol> | <p>działania ciągłe</p> |



|   |  |
|---|--|
| <p><b>świadczonych usług.</b></p>   | <ol style="list-style-type: none"> <li>3. Rozwój usług elektronicznych w obszarze wsparcia społecznego.</li> <li>4. Pozyskiwanie środków zewnętrznych na realizację zadań z zakresu polityki społecznej.</li> <li>5. Rozwijanie współpracy różnych podmiotów w celu skutecznego wsparcia osób uzależnionych oraz ich rodzin.</li> <li>6. Realizowanie zadań służących rozwiązywaniu problemów społecznych przy współpracy z jednostkami funkcjonującymi na terenie gminy</li> </ol>  |
| <p><b>2. Wspieranie instytucji społeczeństwa obywatelskiego i rozwijanie dialogu społecznego.</b></p> | <p>działania ciągłe</p> <ol style="list-style-type: none"> <li>1. Inicjowanie działań zmierzających do włączenia się mieszkańców w życie społeczne gminy.</li> <li>2. Realizowanie przy współpracy z organizacjami pozarządowymi oraz innymi partnerami projektów służących aktywizacji społecznej i zawodowej mieszkańców, w tym współfinansowanych z funduszy zewnętrznych.</li> <li>3. Promowanie działalności organizacji pozarządowych oraz udzielanie im pomocy w pozyskiwaniu środków z innych niż budżet gminy źródeł finansowania.</li> <li>4. Podejmowanie inicjatyw mających na celu wzmacnianie dialogu władz samorządowych z mieszkańcami.</li> <li>5. Tworzenie budżetu obywatelskiego.</li> </ol> |

**WSKAŹNIKI REALIZACJI CELU STRATEGICZNEGO 5.**

| wskaźnik   | jednostka miary | stan początkowy<br>(2019 r.) | stan docelowy<br>(2026 r.) | źródło danych         | częstość<br>pomiaru |
|--|-----------------|------------------------------|----------------------------|-----------------------|---------------------|
| liczba szkoleń i innych form doskonalenia zawodowego, w których uczestniczyła kadra pomocy społecznej, | szkolenie       | 15                           | 20                         | GOPS                  | raz w roku          |
| liczba organizacji pozarządowych w gminie, w tym funkcjonujących w obszarze polityki społecznej        | organizacja     | 19                           | 21                         | UG, NGO-s,<br>GOPS    | raz w roku          |
| liczba spotkań przedstawicieli samorządu gminy z mieszkańcami.   | spotkanie       | 20                           | 25                         | UG, rady<br>sołectkie | raz w roku          |

**CEL STRATEGICZNY 5. – PODMIOTY ODPOWIEDZIALNE, PARTNERZY, ŹRÓDŁA FINANSOWANIA**

| podmioty odpowiedzialne   | partnerzy   | źródła finansowania  |
|---|---|--|
| Wójt, Rada Gminy, Urząd Gminy Czarna, Gminny Ośrodek Pomocy Społecznej w Czarnej, Gminna Komisja Rozwiązywania Problemów Alkoholowych w Czarnej, Zespół Interdyscyplinarny do spraw Przeciwdziałania Przemocy w Rodzinie i Ochrony Ofiar Przemocy | Policja, Prokuratura Rejonowa, Sąd Rejonowy, kuratorzy sądowi, Straż Pożarna, organizacje pozarządowe, Kościół, społeczność lokalna | budget samorządowy i centralny, fundusze zewnętrzne, m.in. fundusze Unii Europejskiej, środki organizacji pozarządowych, sponsorzy indywidualni. |

|   |  |
|---|--|
| w Czarnej, placówki oświatowe, jednostki sportowo-rekreacyjne, świetlice. |  |
|---|--|

### 3. PROGNOZA ZMIAN

Do oceny stopnia wdrożenia wyznaczonych w strategii działań zostaną wykorzystane sformułowane powyżej wskaźniki realizacji celów. Wdrożenie projektowanych działań zaplanowanych w ramach poszczególnych celów strategicznych wypracowanych w niniejszym dokumencie powinno przyczynić się do osiągnięcia przedstawionych w poniższym zestawieniu zmian.

| cel strategiczny   | prognoza zmian  |
|--|---|
| <p><b>CEL STRATEGICZNY 1. PRZECIWDZIAŁANIE UBÓSTWU, BEZROBOCIU I BEZDOMNOŚCI.</b></p>                            | <ul style="list-style-type: none"> <li>- ograniczenie zagrożeń mających wpływ na utrwalanie się zjawiska marginalizacji i wykluczenia społecznego,</li> <li>- poprawa sytuacji osób ubogich,</li> <li>- podniesienie kompetencji zawodowych osób bezrobotnych i zwiększenie ich szans na podjęcie zatrudnienia</li> <li>- zwiększenie liczby osób zaktywizowanych zawodowo,</li> <li>- zmniejszenie skali zjawiska tzw. dziedziczenia bezrobocia,</li> <li>- zmniejszenie liczby osób bezrobotnych,</li> <li>- eliminowanie zjawiska dyskryminacji ze względu na płeć na rynku pracy,</li> <li>- zmniejszenie liczby beneficjentów pomocy społecznej</li> </ul> |
| <p><b>CEL STRATEGICZNY 2. POPRAWA KONDYCJI RODZIN – PRZECIWDZIAŁANIE UZALEŻNIENIOM I PRZEMOCY W RODZINIE</b></p> | <ul style="list-style-type: none"> <li>- sprawnie funkcjonujący system wsparcia rodzin, dzieci i młodzieży, uprzedzający sytuacje kryzysowe i zapewniający różnorodne formy pomocy, m.in. w kształceniu</li> </ul>  |

|  |  |
|--|--|
|  | <p>i wszechstronnym rozwoju,</p> <ul style="list-style-type: none"> <li>- sprawny system profilaktyki i rozwiązywania problemów uzależnień oraz przemocy w rodzinie,</li> <li>- spadek liczby rodzin zmagających się z problemami opiekuńczo-wychowawczymi,</li> <li>- podniesienie kompetencji w zakresie właściwego wypełniania ról rodzicielskich,</li> <li>- zwiększenie dostępności wsparcia dla rodzin,</li> <li>- podniesienie jakości kształcenia w placówkach oświatowych,</li> <li>- zwiększenie szans edukacyjnych dla dzieci mających problemy w nauce,</li> <li>- poszerzenie wiedzy mieszkańców w zakresie profilaktyki uzależnień,</li> <li>- zwiększenie dostępności wsparcia dla osób uzależnionych i współuzależnionych,</li> <li>- zmniejszenia skali przemocy w rodzinie,</li> </ul> |
| <p><b>CEL STRATEGICZNY 3. PODNIESIENIE JAKOŚCI ŻYCIA OSÓB STARSZYCH ORAZ OSÓB NIEPEŁNOSPRAWNYCH.</b></p> | <ul style="list-style-type: none"> <li>- zwiększenie udziału seniorów i osób dotkniętych niepełnosprawnością w życiu społecznym i zawodowym,</li> <li>- podniesienie atrakcyjności oferty w zakresie możliwości spędzania czasu wolnego przez osoby starsze i niepełnosprawne,</li> <li>- zapobieganie wykluczeniu społecznemu cyfrowemu osób starszych i niepełnosprawnych,</li> <li>- zwiększenie udziału seniorów i osób niepełnosprawnych w życiu społecznym,</li> <li>- podniesienie jakości usług świadczonych osobom starszym</li> </ul>  |

|   |  |
|---|--|
|   | <p>i niepełnosprawnym,</p> <ul style="list-style-type: none"> <li>- poprawa komfortu funkcjonowania osób starszych i niepełnosprawnych w środowisku,</li> <li>- pełniejsza integracja seniorów i osób niepełnosprawnych ze środowiskiem.</li> </ul>  |
| <p><b>CEL STRATEGICZNY 4. DBAŁOŚĆ O ZDROWIE I BEZPIECZEŃSTWO PUBLICZNE MIESZKAŃCÓW GMINY.</b></p>                             | <ul style="list-style-type: none"> <li>- zwiększenie liczby mieszkańców aktywnych fizycznie i stosujących się do zasad zdrowego trybu życia,</li> <li>- zmniejszenie zagrożenia przestępczością,</li> <li>- zwiększenie bezpieczeństwa uczniów na terenie placówek oświatowych,</li> <li>- zwiększenie poczucia bezpieczeństwa mieszkańców gminy,</li> </ul> |
| <p><b>CEL STRATEGICZNY 5. ROZWÓJ KADR POMOCOWYCH, PODNOSZENIE EFEKTYWNOŚCI WSPARCIA, WZMACNIANIE DIALOGU SPOŁECZNEGO.</b></p> | <ul style="list-style-type: none"> <li>- podniesienie profesjonalizmu kadry pomocy społecznej,</li> <li>- podniesienie jakości świadczonych usług,</li> <li>- większa aktywność społeczna mieszkańców gminy,</li> <li>- wzrastająca liczba inicjatyw lokalnych.</li> </ul>   |



#### **4. RAMY FINANSOWE**

W ramach finansowych Strategii Rozwiązywania Problemów Społecznych Gminy Czarna na lata 2021-2027 ujęto poziomych planowanych wydatków Gminy w 2020 r. z działań klasyfikacji budżetowej: 801 – oświata i wychowanie: 20 519 822,64 zł; ochrona zdrowia: 79 024,93 zł; 852 pomoc społeczna: 1 479 518,35 zł; 853 – pozostałe zadania w zakresie polityki społecznej: 0,00 zł; 854 – edukacyjna opieka wychowawcza: 146,50 zł oraz 855 – rodzina: 20 285 947,40 zł, które w 2020 r. wynosiły 42 510 813,32 zł.

W kolejnych latach wdrażania założeń strategii szacuje się, że wysokość kwot przeznaczonych na realizację tych zadań będzie nie niższa niż w roku 2020, przy założeniu, że wysokość przyznawanych dotacji na realizację zadań zleconych i własnych będzie co najmniej na tym samym poziomie.

Trudność precyzyjnego określenia wysokości funduszy przeznaczonych na realizację strategii w poszczególnych latach wynika z wielu czynników. Kluczowe znaczenie ma tu horyzont czasowy strategii, a także wielość zadań i podmiotów realizujących działania określone w strategii.

## 5. WDROŻENIE STRATEGII, MONITOROWANIE, EWALUACJA

Koordynatorem realizacji działań wyznaczonych w Strategii Rozwiązywania Problemów Społecznych Gminy Czarna na lata 2021-2027 będzie Gminny Ośrodek Pomocy Społecznej w Czarnej wraz z jego Dyrektorem. Zespół monitorujący postęp wdrażania zapisów strategicznych, w którego skład wejdą m.in.: przedstawiciele podmiotów realizujących strategię i współdziałających w jej realizacji, w tym pracownicy Gminnego Ośrodka Pomocy Społecznej, będzie oceniał poziom wdrożenia zapisów strategicznych i przedstawiał ocenę skuteczności polityki społecznej prowadzonej w gminie wójtowi i Radzie Gminy, sugerując przyjęcie proponowanych rozwiązań (np. programów celowych) oraz, w przypadku stwierdzenia istotnych zmian społecznych, podjęcie ewentualnych działań korygujących, mających na celu aktualizację obowiązującej strategii. Pierwsza ocena nastąpi po dwóch latach wdrażania założeń strategii.

Do oceny stopnia wdrożenia wyznaczonych działań zostaną wykorzystane m.in. sformułowane w dokumencie wskaźniki realizacji celów. W miarę rozwoju systemu monitorowania dokumentu będą mogły zostać zidentyfikowane nowe wskaźniki, które w odpowiedni sposób będą charakteryzowały przebieg realizacji podejmowanych działań. Zakres czasowy analizy obejmował będzie zmiany w stosunku do roku bazowego (2019 roku) i roku ostatniego badania (dynamika).

Dane zebrane i opracowane w procesie monitoringu posłużą do ewaluacji strategii, której ogólnym celem jest podwyższenie stopnia adekwatności, efektywności i znaczenia rezultatów wynikających z realizacji strategii. Strategia Rozwiązywania Problemów Społecznych Gminy Czarna na lata 2021-2027 jest bowiem dokumentem o charakterze otwartym, w związku z czym powinna dynamicznie reagować na pojawiające się wyzwania wynikające z nowych uwarunkowań wewnętrznych oraz zewnętrznych.

Obok prowadzonego cyklicznie monitoringu procesu realizacji Strategii, w 2023 roku oraz w 2026 roku Strategia podlegać będzie procesowi ewaluacji. Celem ewaluacji, w odróżnieniu od monitoringu jest usprawnienie danego projektu. Ewaluacja musi opierać się na założeniach dotyczących związków pomiędzy prowadzonymi działaniami a ich efektami. Głównym zadaniem ewaluacji jest dążenie do stałego ulepszania skuteczności i efektywności interwencji, rozumiane nie tylko jako pozytywne efekty społeczne lub gospodarcze związane bezpośrednio

ze strategią, lecz także jako zwiększenie przejrzystości i promowania działań podejmowanych przez władze lokalne.

## 6. PROGRAMY I PROJEKTY

Strategia Rozwiązywania Problemów Społecznych Gminy Czarna na lata 2021-2027 będzie realizowana w szczególności poprzez poniżej wymienione programy:

1. Gminny Program Wspierania Rodziny;
2. Gminny Program Przeciwdziałania Przemocy w Rodzinie oraz Ochrony Ofiar Przemocy w Rodzinie w Gminie ;
3. Gminny Program Profilaktyki i Rozwiązywania Problemów Alkoholowych oraz Przeciwdziałania Narkomanii;
4. Program Współpracy Gminy Czarna z organizacjami pozarządowymi i innymi podmiotami, o których mowa w art. 3 ust 3 ustawy o działalności pożytku publicznego i o wolontariacie.

W ramach strategii mogą być realizowane projekty, które odzwierciedlają potrzeby oraz zamierzenia gminy i jej mieszkańców. Ich realizacja jest niezwykle wskazana, ale należy zaznaczyć, iż możliwa będzie dopiero wtedy, gdy ich wnioskodawcy pozyskają niezbędne środki finansowe.

## UWAGI KOŃCOWE

---

Strategia Rozwiązywania Problemów Społecznych Gminy Czarna na lata 2021-2027 ma charakter otwarty i elastyczny. Oznacza to, że poszczególne jej elementy w trakcie realizacji mogą być modyfikowane, zmienione i dostosowane do sytuacji społecznej.

Autorzy dokumentu pragną złożyć serdeczne podziękowania wszystkim, którzy uczestniczyli w jego budowie, przyczyniając się do identyfikacji problemów społecznych występujących w gminie. Jednocześnie chcą wyrazić nadzieję na dalszą współpracę w realizacji zapisów strategii.

**SPIS DIAGRAMÓW, TABEL I WYKRESÓW****Diagramy**

|                                       |    |
|---------------------------------------|----|
| Diagram 1. Obszary analizy SWOT ..... | 75 |
|---------------------------------------|----|

**Tabele**

|   |    |
|---|----|
| Tabela 1. Profil respondentów ankiety „Problemy społeczne w opinii mieszkańców” .....   | 4  |
| Tabela 2. Profil respondentów ankiety „Równość szans kobiet i mężczyzn” .....   | 5  |
| Tabela 3. Struktura wiekowa ludności gminy w latach 2017-2019.....  | 18 |
| Tabela 4. Ruch naturalny ludności gminy w latach 2017-2019.....   | 18 |
| Tabela 5. Ruch migracyjny ludności w latach 2017-2019.....  | 19 |
| Tabela 6. Infrastruktura techniczna w gminie w 2019 r. ....   | 20 |
| Tabela 7. Najważniejsze inwestycje zrealizowane w gminie w latach 2017-2019 .....   | 20 |
| Tabela 8. Użytki rolne, lasy i grunty leśne.....  | 21 |
| Tabela 9. Podmioty gospodarcze na terenie gminy w latach 2017-2019.....   | 22 |
| Tabela 10. Zasoby mieszkaniowe w gminie w latach 2017-2019 .....  | 22 |
| Tabela 11. Placówki wychowania przedszkolnego w gminie w roku szkolnym 2019/2020 ...  | 23 |
| Tabela 12. Placówki systemu oświaty w gminie w roku szkolnym 2019/2020 .....  | 23 |
| Tabela 13. Wykaz placówek systemu oświaty działających w gminie<br>w roku szkolnym 2019/2020 .....                                | 23 |
| Tabela 14. Placówki kultury w gminie w 2019 r. ....   | 24 |
| Tabela 15. Wykaz placówek kultury i zespołów artystycznych w 2019 r.....  | 24 |
| Tabela 16. Zakłady opieki zdrowotnej, praktyki lekarskie i apteki w gminie w 2019 r. ....   | 26 |
| Tabela 17. Wykaz zakładów opieki zdrowotnej i aptek w gminie w 2019 r. ....   | 27 |
| Tabela 18. Schorzenia pacjentów w wieku 19 i więcej lat korzystających z POZ<br>w gminie w 2019 r. ....                           | 27 |
| Tabela 19. Profilaktyka zdrowotna dzieci i młodzieży z gminy w 2019 r. ....   | 28 |
| Tabela 20. Sport i rekreacja w 2019 r. ....   | 29 |
| Tabela 21. Wykaz obiektów rekreacyjno-sportowych oraz klubów sportowych na terenie<br>gminy w 2019 r. ....                        | 29 |
| Tabela 22. Stan zatrudnienia w GOPS-ie oraz potrzeby w tym zakresie na koniec 2019 r... 33  | 33 |
| Tabela 23. Wykształcenie kadry GOPS-u oraz potrzeby w tym zakresie na koniec 2019 r. . 33   | 33 |
| Tabela 24. Środki finansowe wydankowane przez gminę na pomoc mieszkańcom<br>w latach 2017-2019 .....                              | 34 |
| Tabela 25. Beneficjenci pomocy społecznej w gminie w latach 2017-2019.....  | 35 |
| Tabela 26. Struktura wiekowa beneficjentów pomocy społecznej w gminie w 2019 r.....   | 35 |
| Tabela 27. Aktywność zawodowa beneficjentów pomocy społecznej w gminie w 2019 r. ....   | 35 |
| Tabela 28. Powody przyznania pomocy społecznej w gminie w latach 2017-2019 .....  | 36 |
| Tabela 29. Formy wsparcia udzielanego w gminie przez GOPS w latach 2017-2019 .....  | 38 |
| Tabela 30. Asystenci rodziny w gminie w latach 2017-2019 .....  | 39 |
| Tabela 31. Skierowania i pobyt mieszkańców w domach pomocy społecznej<br>w latach 2017-2019 .....                                 | 40 |
| Tabela 32. Karta Dużej Rodziny w gminie w latach 2017-2019.....   | 40 |
| Tabela 33. Świadczenia rodzinne w gminie w latach 2017-2019 .....   | 40 |
| Tabela 34. Rodzaj świadczeń rodzinnych przyznanych w gminie w latach 2017-2019.....   | 41 |
| Tabela 35. Świadczenia alimentacyjne przyznane w gminie w latach 2017-2019 .....  | 44 |
| Tabela 39. Jednostki wsparcia spoza gminy, z oferty których korzystali mieszkańcy gminy<br>w 2019 r.....                          | 44 |
| Tabela 37. Działalność PCPR-u w odniesieniu do mieszkańców gminy w zakresie<br>pieczy zastępczej w latach 2017-2019.....          | 47 |
| Tabela 38. Stan bezrobocia w gminie w latach 2017-2019 .....  | 47 |
| Tabela 39. Stopa bezrobocia rejestrowanego w powiecie, województwie i w kraju<br>w latach 2017-2019 .....                         | 48 |
| Tabela 40. Bezrobotni w gminie na koniec 2019 r. według wieku, czasu pozostawania<br>bez pracy, stażu pracy i wykształcenia ..... | 48 |

|  |    |
|--|----|
| Tabela 41. Liczba rodzin i osób korzystających z pomocy GOPS-u z powodu bezdomności w latach 2017-2019.....  | 51 |
| Tabela 42. Opłaty z zezwoleń na sprzedaż alkoholu w gminie w latach 2017-2019.....   | 51 |
| Tabela 43. Środki finansowe przeznaczone w gminie w latach 2017-2019 na profilaktykę i rozwiązywanie problemów uzależnień oraz przemocy w rodzinie ..... | 52 |
| Tabela 44. Liczba członków Gminnej Komisji Rozwiązywania Problemów Alkoholowych w latach 2017-2019 .....   | 52 |
| Tabela 45. Działalność GKRPA w latach 2017-2019 w zakresie profilaktyki i rozwiązywania problemów uzależnień w gminie .....                              | 53 |
| Tabela 46. Działania podjęte w gminie przez GKRPA w latach 2017-2019 w zakresie profilaktyki i rozwiązywania problemu przemocy w rodzinie .....          | 53 |
| Tabela 47. Działalność Zespołu Interdyscyplinarnego w gminie w latach 2017-2019.....   | 55 |
| Tabela 48. Negatywne zachowania oraz zjawiska patologiczne występujące w społeczności uczniowskiej w roku szkolnym 2018/2019.....                        | 59 |
| Tabela 49. Dysfunkcje i patologie stwierdzone w rodzinach uczniów w roku szkolnym 2018/2019 .....  | 59 |
| Tabela 50. Osoby w wieku poprodukcyjnym w strukturze ludności gminy w latach 2017-2019 .....   | 61 |
| Tabela 51. Rodziny w gminie korzystające z pomocy społecznej w formie usług opiekuńczych w latach 2017-2019 .....  | 62 |
| Tabela 52. Rodziny w gminie korzystające z pomocy społecznej z powodu niepełnosprawności w latach 2017-2019 .....  | 64 |
| Tabela 53. Orzeczenia o stopniu niepełnosprawności wydane mieszkańcom gminy w latach 2017-2019 .....   | 64 |
| Tabela 54. Dofinansowanie rehabilitacji przyznane mieszkańcom gminy w latach 2017-2019 .....   | 64 |
| Tabela 55. Wykaz organizacji pozarządowych w gminie w 2019 r. ....   | 66 |
| Tabela 56. Parafie rzymskokatolickie na terenie gminy.....   | 68 |
| Tabela 57. Udział kobiet w liczbie ludności gminy w latach 2017-2019.....  | 71 |
| Tabela 58. Udział kobiet w liczbie bezrobotnych w gminie w latach 2017-2019 .....  | 71 |

## Wykresy

|   |    |
|---|----|
| Wykres 1. Jak Pani/Pan ocenia ofertę edukacyjną szkół w gminie?.....  | 25 |
| Wykres 2. Jaka jest według Pani/Pana atrakcyjność oferty kulturalnej w gminie?.....   | 26 |
| Wykres 3. Jak Pani/Pan ocenia dostępną w gminie ofertę w zakresie ochrony zdrowia?.....   | 28 |
| Wykres 4. Jak Pani/Pan ocenia dostępną w gminie ofertę w zakresie sportu i rekreacji? ....  | 30 |
| Wykres 5. Czy czuje się Pani/Pan bezpiecznie w miejscu zamieszkania? .....  | 32 |
| Wykres 6. Jak Pani/Pan ocenia realizowane w gminie działania w zakresie przeciwdziałania ubóstwu? .....   | 37 |
| Wykres 7. Jak Pani/Pan ocenia realizowane w gminie działania w zakresie przeciwdziałania bezrobociu? .....                                      | 50 |
| Wykres 8. Jak Pani/Pan ocenia realizowane w gminie działania w zakresie przeciwdziałania uzależnieniom?.....                                    | 54 |
| Wykres 9. Czy zna Pani/Pan przypadki przemocy w rodzinie na terenie gminy lub o nich słyszała/słyszał?.....                                     | 54 |
| Wykres 10. Czy Pani/Pan zdaniem istnieje ryzyko nasilenia się problemu przemocy w rodzinie na terenie gminy? .....                              | 55 |
| Wykres 11. Czy Pani/Pana zdaniem w działaniach realizowanych na terenie gminy uwzględnia się potrzeby osób starszych i niepełnosprawnych? ..... | 65 |
| Wykres 12. Jakie problemy, niekorzystne zjawiska najbardziej uwidaczniają się w gminie? .....   | 69 |
| Wykres 13. Jak Pani/Pan ocenia komunikację między władzami samorządowymi a mieszkańcami?.....   | 70 |
| Wykres 14. Jak Pani/Pan ocenia swój poziom zadowolenia z bycia mieszkańcem gminy?..   | 71 |
| Wykres 15. Kto jest wg Pani/Pana bardziej zagrożony dyskryminacją ze względu na płeć? ..  | 72 |



|   |    |
|---|----|
| Wykres 16. Czy spotkała się Pani/ spotkał się Pan z przypadkami dyskryminacji ze względu na płeć w gminie lub o nich słyszała/ słyszał? .....                                       | 73 |
| Wykres 17. Jaka Pani/Pana zdaniem może być skala problemu nierówności płci w gminie? .....  | 73 |
| Wykres 18. Czy wg Pani/Pana powinno się podejmować w gminie działania na rzecz równości szans kobiet i mężczyzn lub w celu przeciwdziałania dyskryminacji ze względu na płeć? ..... | 74 |

Przewodniczący Rady Gminy  
Zdzisław Jaromir



