

# KONSTRUKCJA ZJAZDU

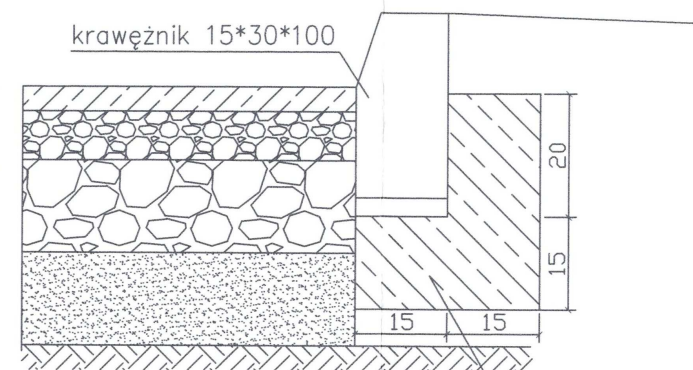
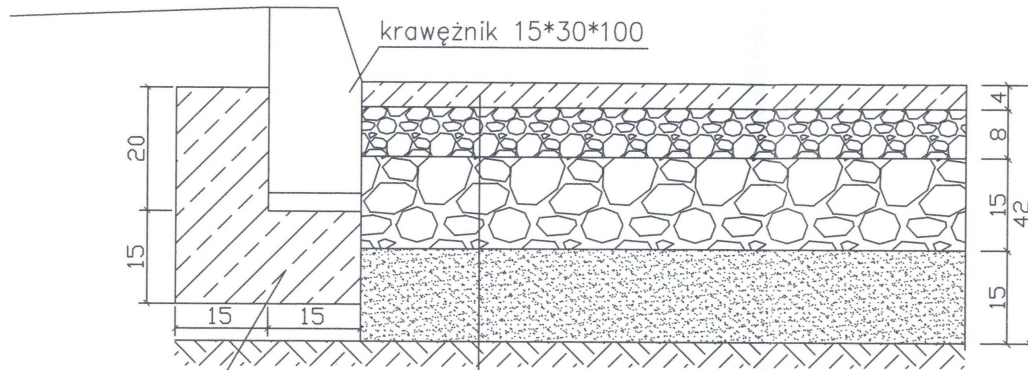

ława betonowa z oporem  
bet. KI-B10

|  |
|--|
| W-wa asfaltowa gr. 4cm   |
| Podbudowa kruszywo łamane 0-31.5 gr. 8cm                           |
| Podbudowa kruszywo łamane stabilizowane mechanicznie 0-63 gr. 15cm |
| Podsypka z piasku średniego gr. 15cm                               |

ława betonowa z oporem  
bet. KI-B10

|                        |  |                  |         |                         |
|------------------------|--|------------------|---------|-------------------------|
| Jednostka projektowa   | PBD "Magbud" 25-146 Kielce ul. Sukowska 6  | Nr rys.          | 32      |                         |
| Obiekt<br>Temat oprac. | Budowa zjazdu indywidualnego z drogi powiatowej nr 0004T na działkę nr ewid. 240/5 w miejsc. Suchowola-Kolonia Pierwsza gm. Chmielnik<br>Budowa zjazdu indywidualnego z drogi gminnej nr 398 na działkę nr ewid. 161/5 w miejsc. Suchowola-Kolonia Druga gm. Chmielnik |                  |         |                         |
| Nazwa rysunku:         | Przekrój konstrukcyjny   | Skala            | 1:10    |                         |
|                        | Imię i nazwisko  | Uprawnienia      | Data    | Podpis                  |
| Projektował:           | mgr inż. Wojciech Czub   | SWK/0061/P000/05 | 03.2009 | <i>Wojciech Czub</i>    |
| Opracował:             | mgr inż. Tomasz Kowalski   |                  |         | <i>Tomasz Kowalski</i>  |
| Opracował:             | mgr inż. Małgorzata Syska  |                  |         | <i>Małgorzata Syska</i> |